



A SZÜRKE színű mezők kitöltése kötelező az ajánlat elkészítéséhez.

<b>Ügyfél:</b>	
<b>Kapcsolattartó:</b>	

Küldő:  
Kitöltés dátuma:

### Síkcsiszorú korong adatok

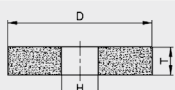
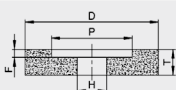
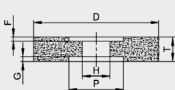
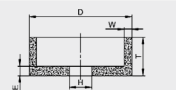
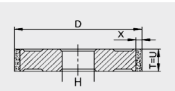
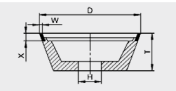
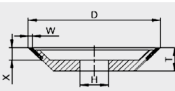
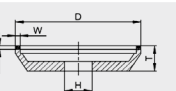
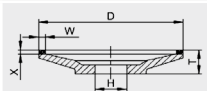
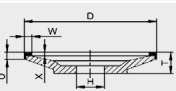
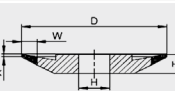
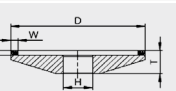
Forma (pl.)				
	Forma 1	Forma 5	Forma 7	Forma 6
				
	Forma 1A1	Forma 11V9	Forma 12V9	Forma 12A2D
				
	Forma 12A2F	Forma 12C2F	Forma 4BT9	Forma 4A2
	Egyéb / vázlat			
Méretetek (pl.: D × T × H):				
Bevonat mérete:				

Jelenlegi specifikáció:

Jelenlegi gyártó:

Maximális / aktuális kerületi sebesség::

Elégedett a jelenlegi csiszolókorongjával??

	Igen	Nem
Túl durva	→ A felület túl durva	A profil sugara nem érhető
Túl kemény	→ Eltömődik	Égett lesz
Túl puha	→ Elveszíti a formáját	Túlzottan kopik

### Köszörülési folyamat

Köszörű felhasználása:			
Állványos(bak)-köszörű korong	→ Katalógus tétel		
Síkköszörű korong	→ Felület köszörülés	Profilköszörülés	Mély köszörülés
Palástköszörű korong	→ Köszörülés két csúcs között	Beszűrő köszörülés	Csúcsnélküli köszörülés
Furatköszörű korong			
Szerszám	→ Javító köszörülés	Sorozatgyártás	
Hűtő anyag:	Igen	Nem	
Más folyamat	→		

alumínium-oxid / SiC (szilícium-karbid) és CBN / gyémánt  
precíziós csiszolószerszámok

**Munkadarab**

A munkadarab megnevezése

Anyag:			
Anyag állapota	Puha Edzett HRc	Egyéb: vagy	HV
Felület	Ra (µm)	vagy	Rz (µm)

**Megjegyzések / fotók / rajzok / szabadkézi vázlatok stb.**

