

GARANT

GridLine Schränke

940001 - 940217, 940801 - 942004, 942031 - 942043, 942301 - 942367,
942701 - 943907, 944003 - 944009, 944111 - 944163, 944221, 949011 -
949073, 987001, 987030, 987031, 971201, 971203, 971301 - 971453,
971605 - 971655

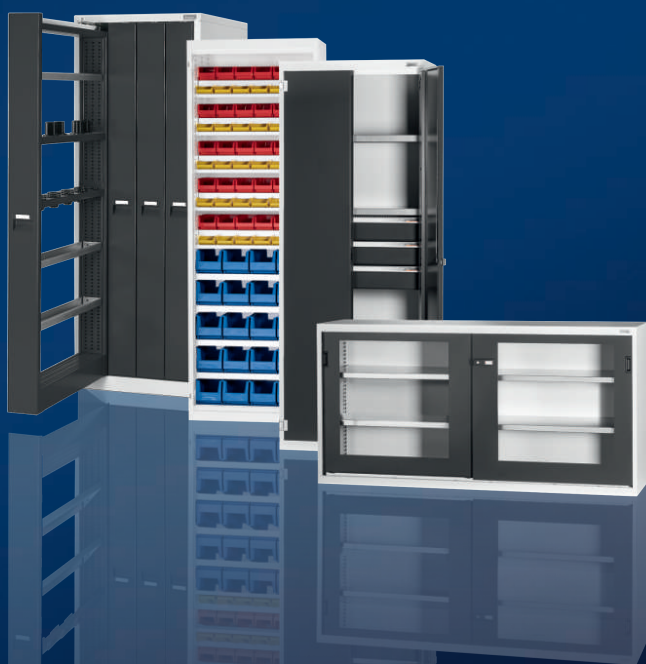

Bedienungsanleitung

Instruction manual | Návod k obsluze | Manual de instrucciones |
Manuel d'utilisation | Manuale d'uso | Instrukcja obsługi



GRIDLINE

de

en

cs

es

fr

it

pl

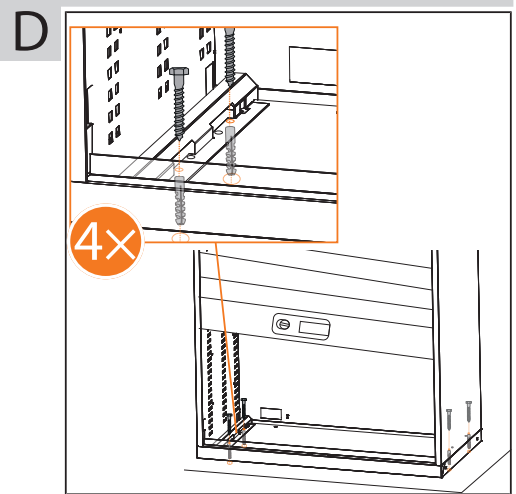
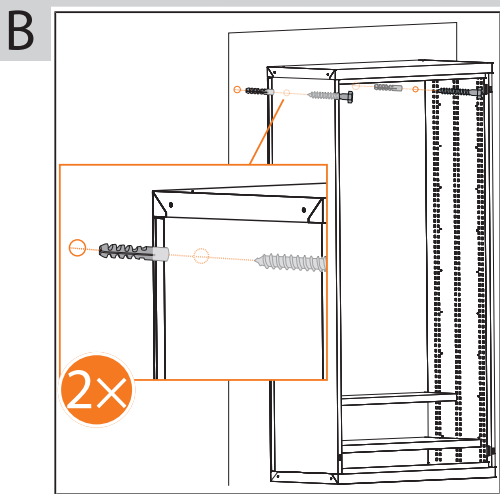
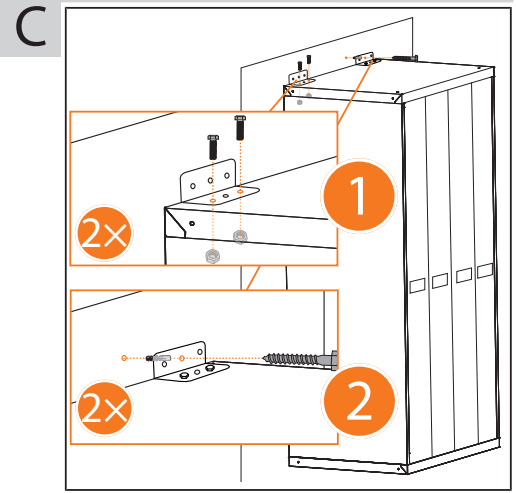
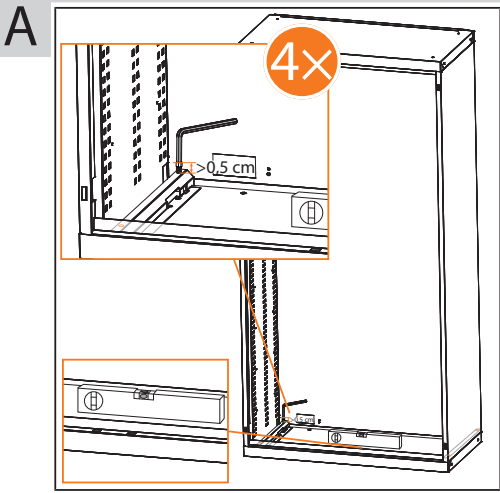

E

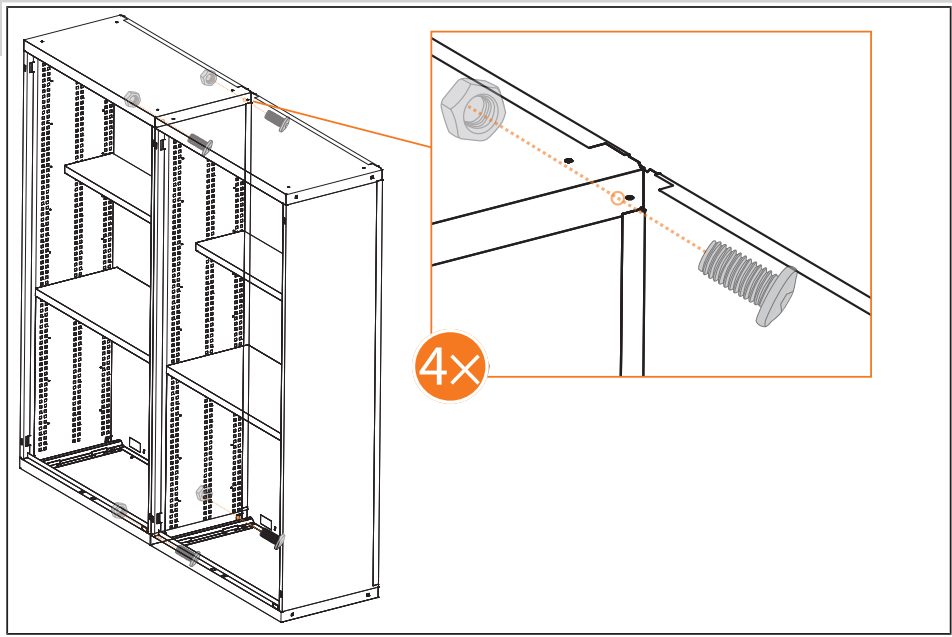

F

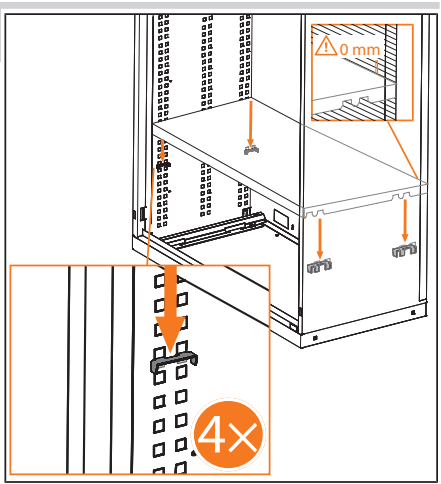

G

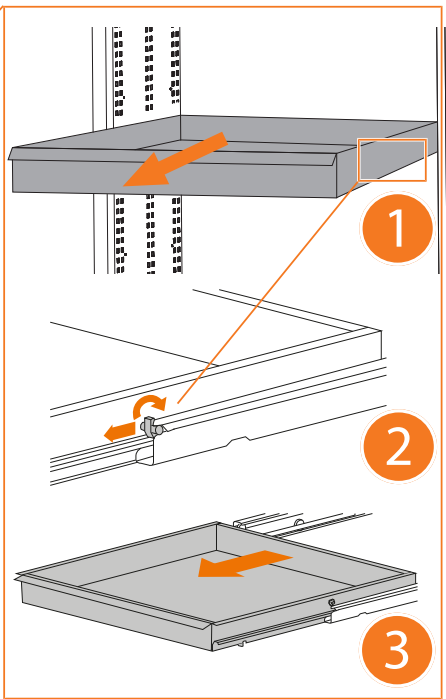
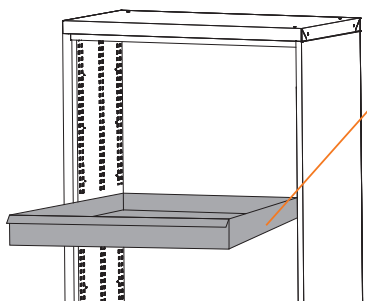

H

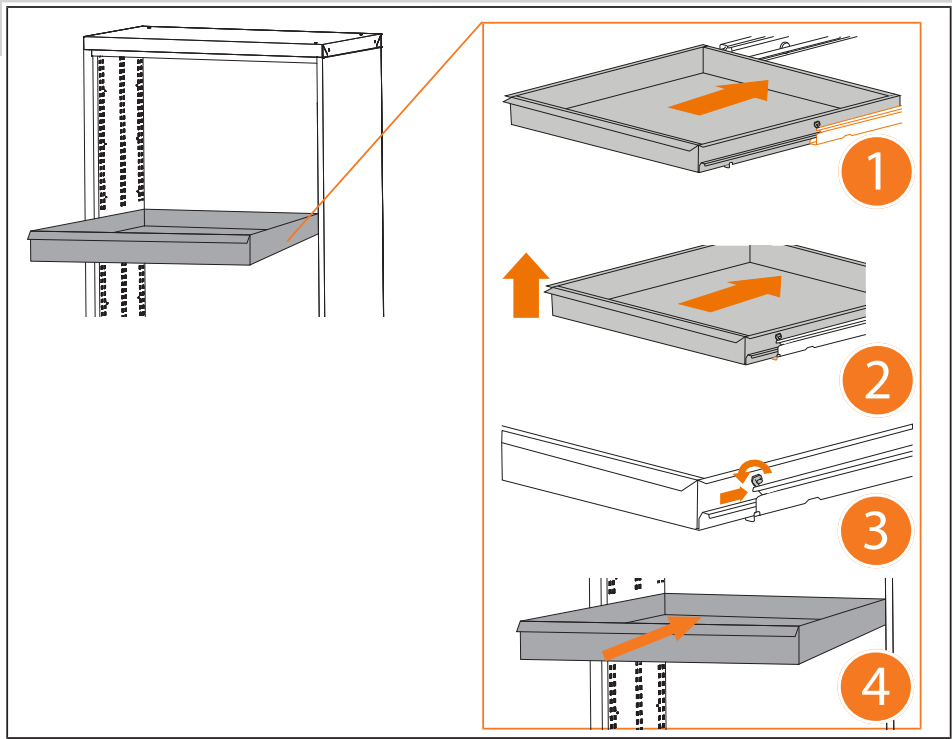

I

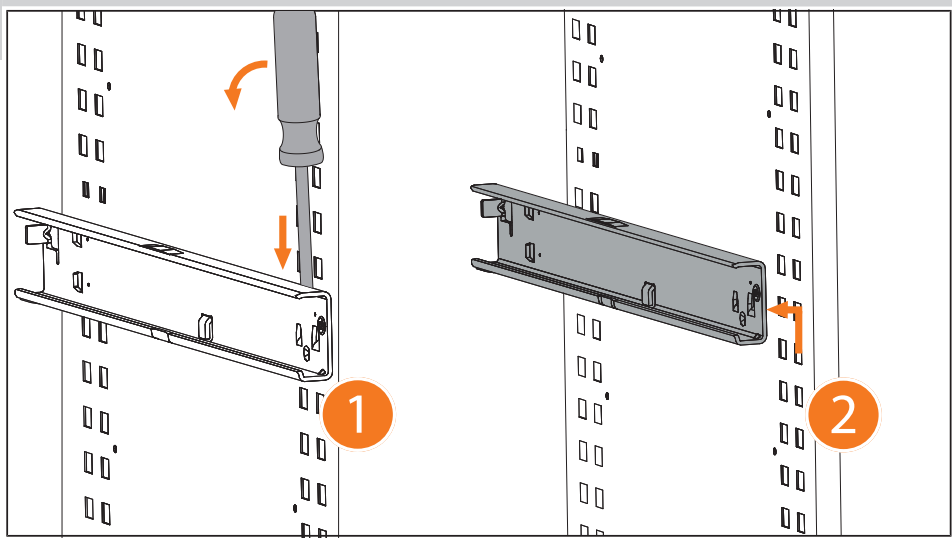

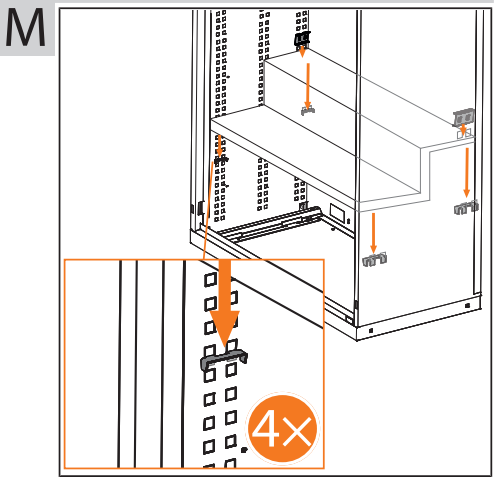
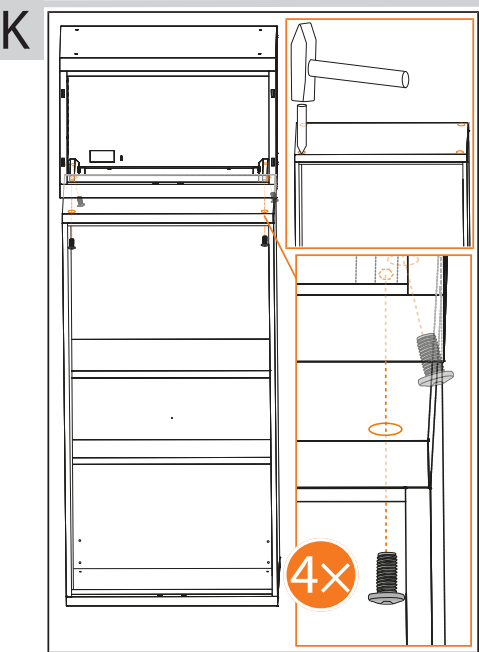
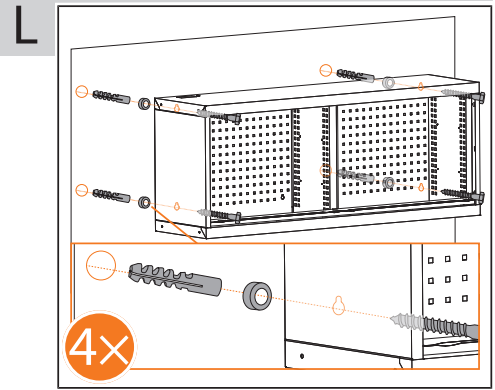
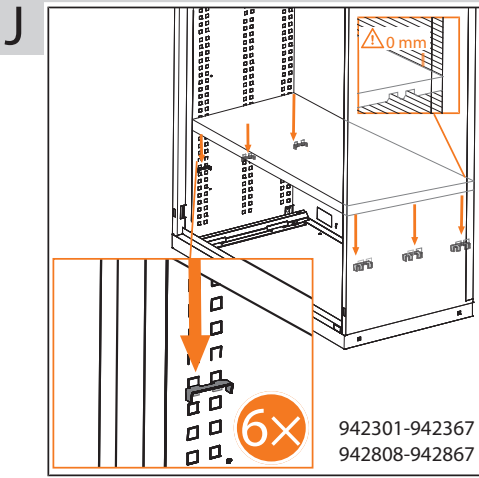

Inhaltsverzeichnis

1. Identifikationsdaten	10
2. Allgemeine Hinweise	10
2.1. Symbole und Darstellungsmittel.....	10
3. Geräteübersicht.....	11
3.1. Basisschrank, Großraum-Basisschrank, Schwerlastschrank	11
3.2. Aufsatzschrank, Großraum-Aufsatzschrank.....	11
3.3. Vertikalschrank.....	12
3.4. Wandhängeschrank.....	12
3.5. Regalschrank, Magazinschrank, Systemkoffer-Schrank	13
3.6. Shadowboard-Schrank.....	14
3.7. Garderobenschrank.....	15
3.8. Tool-UNIT Schrank, CNC-Schrank.....	16
3.9. Putzmittelschrank	17
4. Sicherheit	17
4.1. Grundlegende Sicherheitshinweise.....	17
4.2. Bestimmungsgemäße Verwendung	17
4.3. Sachwidriger Einsatz	18
4.4. Persönliche Schutzausrüstung	18
4.5. Personenqualifikation.....	19
4.6. Transport	19
5. Aufstellen.....	19
5.1. Ausrichten	20
5.1.1. Nivelliersockel anpassen	20
5.2. Wandverankerung	20
5.2.1. Schrank.....	20
5.2.2. Vertikalschrank	20
5.3. Bodenverankerung.....	20
5.3.1. Rollladenschrank.....	20
6. Montage.....	21
6.1. Alle Schränke.....	21
6.1.1. Schrank an Schrank.....	21
6.1.2. Fachboden einsetzen / versetzen.....	21
6.1.3. Schubladen Ausbau	21
6.1.4. Schubladen Einbau	21
6.1.5. Führungsschienen versetzen	21
6.1.6. Elektrische Installationen.....	22
6.2. Schwerlastschrank	22
6.2.1. Fachboden einsetzen	22
6.3. Schiebetürschränke.....	22

6.3.1.	Gleitführungen nachjustieren.....	22
6.4.	Aufsatzschrank, Großraum-Aufsatzschrank.....	22
6.4.1.	Auf Basisschrank, Großraum-Basisschrank montieren.....	22
6.5.	Shadowboard-Schrank.....	23
6.5.1.	Shadowboards einsetzen	23
6.5.2.	Führungsschienen versetzen	23
6.6.	Garderobenschrank.....	23
6.6.1.	Türanschlag umbauen	23
6.7.	Wandhängeschrank.....	23
6.8.	Regalschrank.....	23
6.8.1.	Stufen-Fachboden.....	23
6.9.	Tool-UNIT Schrank, CNC-Schrank	24
6.9.1.	UNIT-Träger und Werkzeugaufnahme für Stufenlagerung einbauen.....	24
7.	Wartung	24
8.	Reinigung.....	24
9.	Ersatzteile	24
10.	Technische Daten	25
11.	Entsorgung	25

1. Identifikationsdaten

<p>Hersteller</p> <p>Marke</p> <p>Produkte</p> <p>Version</p> <p>Erstellungsdatum</p>	<p>Hoffmann Supply Chain GmbH Franz-Hoffmann-Str. 3 90431 Nürnberg Deutschland GARANT</p> <p>GridLine Basisschrank, verschiedene Ausführungen GridLine Aufsatzschrank, verschiedene Ausführungen GridLine Großraum-Basisschrank, verschiedene Ausführungen GridLine Großraum-Aufsatzschrank, verschiedene Ausführungen GridLine Vertikalschrank, verschiedene Ausführungen GridLine Schwerlastschrank, verschiedene Ausführungen GridLine Wandhängeschrank, verschiedene Ausführungen Regalschrank, verschiedene Ausführungen Magazinschrank, verschiedene Ausführungen GridLine Shadowboard-Schrank, verschiedene Ausführungen Garderobenschränke, verschiedene Ausführungen GridLine Tool-UNIT Schrank, verschiedene Ausführungen GridLine CNC-Schrank, verschiedene Ausführungen GridLine Putzmittelschrank</p> <p>02 Originalbedienungsanleitung 07/2020</p>
---	--

2. Allgemeine Hinweise



Bedienungsanleitung lesen, beachten, für späteres Nachschlagen aufbewahren und jederzeit verfügbar halten.

2.1. SYMBOLE UND DARSTELLUNGSMITTEL

Warnsymbol	Bedeutung
GEFAHR	Kennzeichnet eine Gefahr, die zu Tod oder schwerer Verletzung führt, wenn sie nicht vermieden wird.
WARNUNG	Kennzeichnet eine Gefahr, die zu Tod oder schwerer Verletzung führen kann, wenn sie nicht vermieden wird.
VORSICHT	Kennzeichnet eine Gefahr, die zu einer leichten oder mittleren Verletzung führen kann, wenn sie nicht vermieden wird.
ACHTUNG	Kennzeichnet eine Gefahr, die zu Sachschäden führen kann, wenn sie nicht vermieden wird.
i	Kennzeichnet nützliche Tipps und Hinweise sowie Informationen für einen effizienten und störungsfreien Betrieb.

3. Geräteübersicht

i Beispielhafte Darstellungen.

3.1. BASISCHRANK, GROSSRAUM-BASISSCHRANK, SCHWERLASTSCHRANK

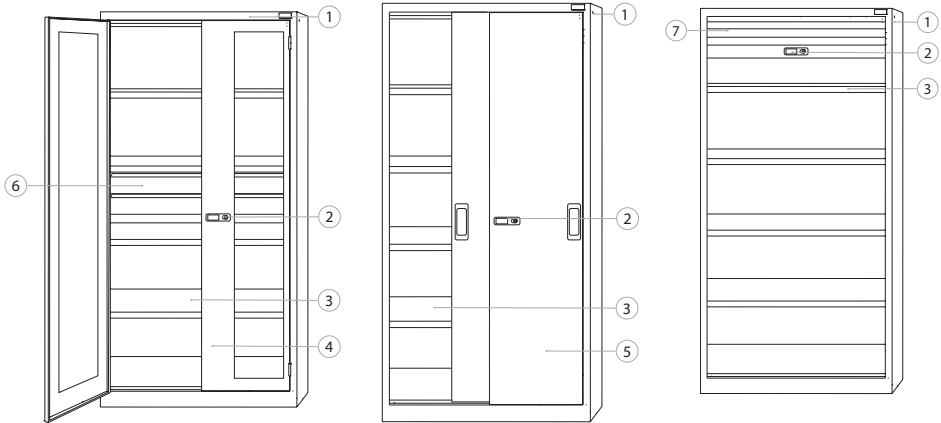

Basisschrank mit Sichtfenster-Flügel-
türen

Basisschrank mit Vollblech-
Schiebetüren

Basisschrank mit Rollläden

1	Schrankgehäuse	5	Vollblech-Schiebetür
2	Stiftzylinderschloss	6	Schublade
3	Fachboden	7	Rollläden
4	Sichtfenster-Flügeltür		

3.2. AUFSATZSCHRANK, GROSSRAUM-AUFSATZSCHRANK

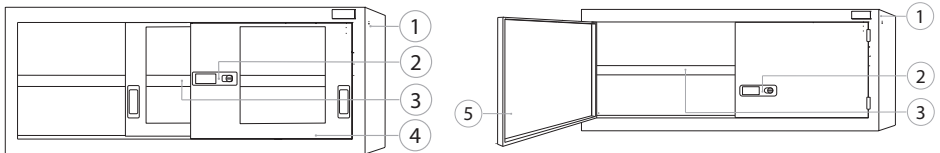

Aufsatzschrank mit Sichtfenster-Schiebetüren

Großraum-Aufsatzschrank mit Vollblech-Flügel-
türen

1	Schrankgehäuse	4	Sichtfenster-Schiebetür
2	Stiftzylinderschloss	5	Vollblech-Flügeltür
3	Fachboden		

3.3. VERTIKALSCHRANK

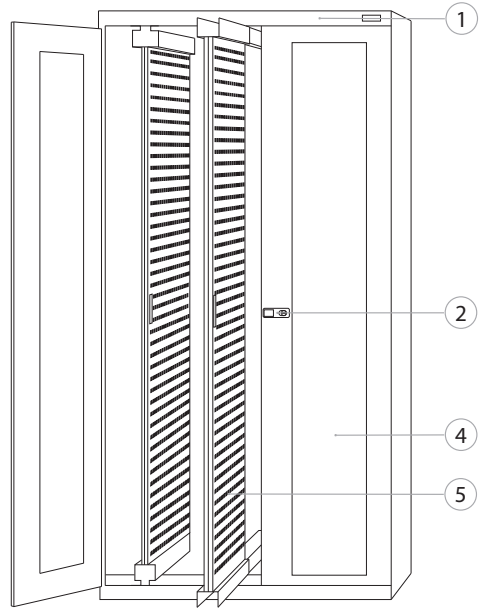
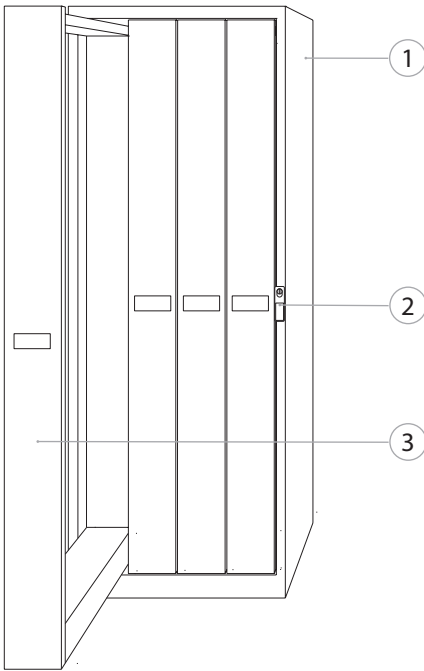

Lochwand-Vertikalschrank mit Sichtfenster-Flügeltüren

Vertikalschrank mit vier freitragenden Auszügen

1	Schrankgehäuse	4	Sichtfenster-Flügeltür
2	Stiftzylinderschloss	5	Lochwand-Vertikalauszug
3	Vertikalauszug		

3.4. WANDHÄNGESCHRANK

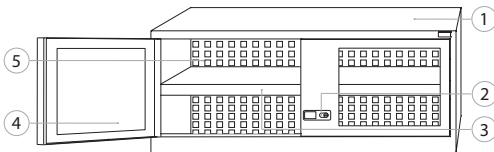

Wandhängeschrank mit Sichtfenster-Flügeltüren

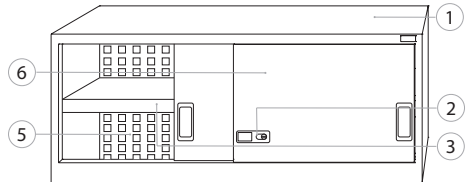

Wandhängeschrank mit Vollblech-Schiebetüren

1	Schrankgehäuse	4	Sichtfenster-Flügeltür
2	Stiftzylinderschloss	5	Rückwand mit Lochung
3	Fachboden	6	Vollblech-Schiebetür

3.5. REGALSCHRANK, MAGAZINSCHRANK, SYSTEMKOFFER-SCHRANK

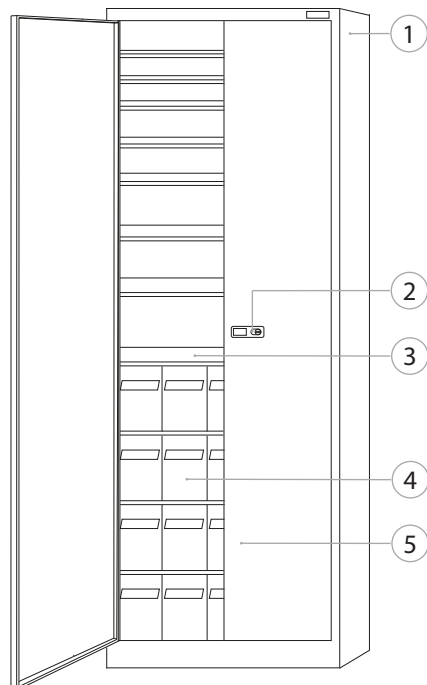
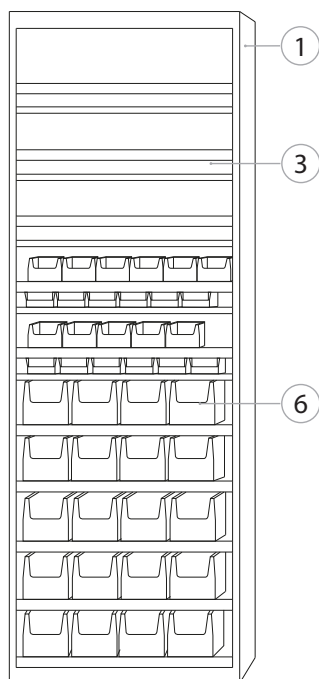

Regalschrank ohne Tür

1	Schrankgehäuse
2	Stiftzylinderschloss
3	Fachboden

Magazinschrank mit Vollblech-Flügeltüren

4	Sichtlagerkasten
5	Vollblech-Flügeltür
6	Klarsichtbox

3.6. SHADOWBOARD-SCHRANK

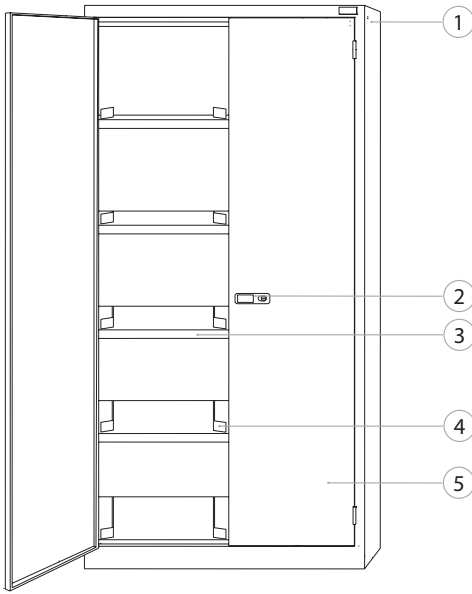

Shadowboard-Schrank mit Vollblech-Flügeltüren

1	Schrankgehäuse	4	Führungsschiene mit Anschlag Nase
2	Stiftzylinderschloss	5	Vollblech-Flügeltür
3	Fachboden		

3.7. GARDEROBENSCHRANK

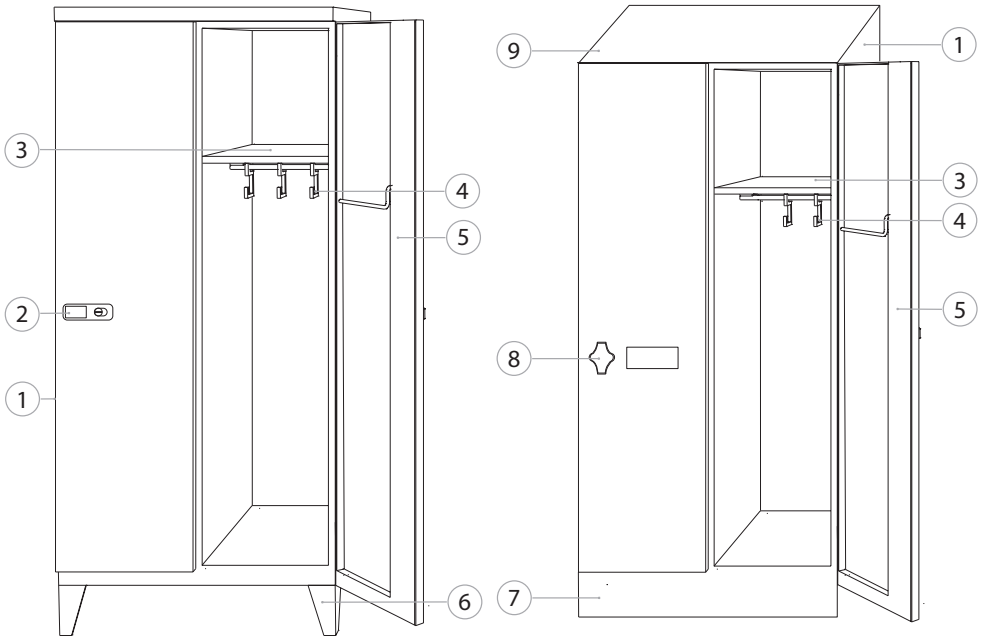

Garderobenschrank mit Stiftzylinderschloss

Garderobenschrank mit Schrägdach und Drehriegelverschluss

1	Schrankgehäuse	6	Füße aus Aluminium
2	Stiftzylinderschloss	7	Abnehmbare Sockelblende
3	Fachboden	8	Drehriegelverschluss
4	Kleiderhaken	9	Schrägdach
5	Vollblech-Flügeltür		

3.8. TOOL-UNIT SCHRANK, CNC-SCHRANK

de

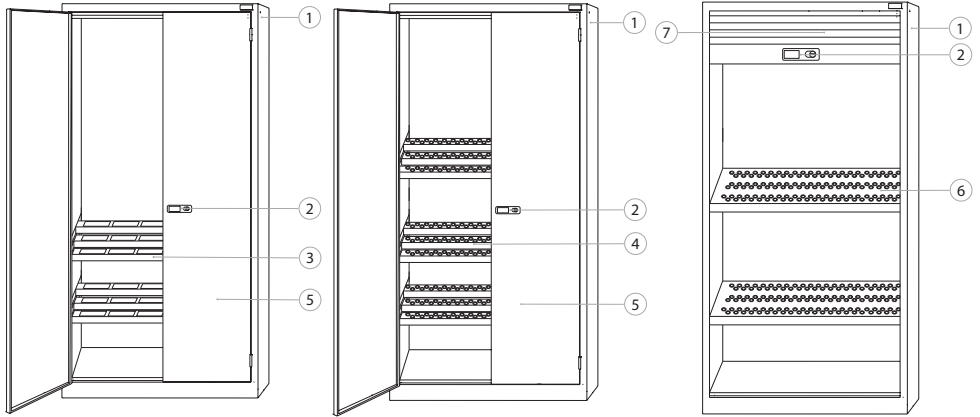

ToolUNIT Schrank (ohne UNIT) mit Vollblech-Flügeltüren

CNC-Schrank mit Werkzeugaufnahme mit Vollblech-Flügeltüren

CNC-Schrank mit Werkzeugaufnahme mit Rollladen

1	Schrankgehäuse	5	Vollblech-Flügeltür
2	Stiftzylinderschloss	6	Werkzeugaufnahme für Schräglagerung
3	UNIT-Träger	7	Rollladen
4	Werkzeugaufnahme für Stufenlagerung		

3.9. PUTZMITTELSCHRANK

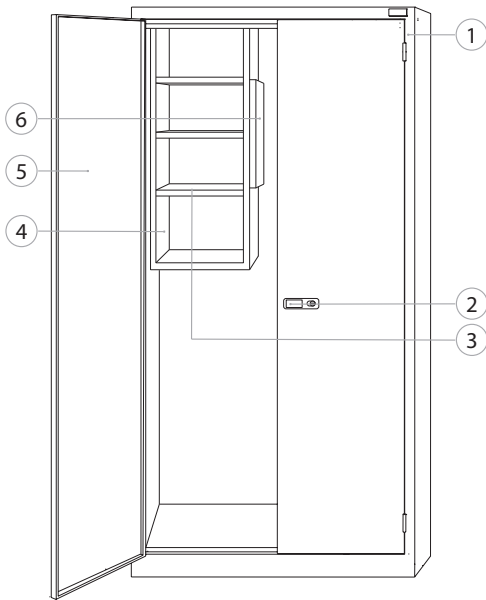

Putzmittelschrank mit Vollblech-Flügeltüren

1	Schrankgehäuse	4	Putzmittelgehäuse zum Einhängen
2	Stiftzylinderschloss	5	Vollblech-Flügeltür
3	Fachboden	6	Ausziehbare Lochwand mit Haken und Gerätehalter

4. Sicherheit

4.1. GRUNDLEGENDE SICHERHEITSHINWEISE

4.2. BESTIMMUNGSGEMÄSSE VERWENDUNG

- Schwenkbereich von Türen freihalten, Türen und Schubladen geschlossen halten.
- Schubladen zur Aufbewahrung von Werkzeugen.
- Fachboden zur Aufbewahrung von Werkstücken und Werkzeugen.
- Für den industriellen Gebrauch im Innenbereich. Verwendung auf trockenen und festen Böden.
- Schrank zwingend gegen Kippen sichern.
- Nur in technisch einwandfreiem und betriebssicherem Zustand verwenden.
- Nur mit zugelassenen Zubehörteilen der Hoffmann Group modifizieren und umbauen.

4.2.1. Schwerlastschrank

- Nur mit Schwerlastfachboden bestücken.

4.2.2. Aufsatzschrank und Großraum-Aufsatzschrank

- Zur Montage auf Basisschrank/Großraum-Basisschrank.

4.2.3. Vertikalschrank

- Vertikalauszüge zur Aufnahme von Werkzeugträgern, Fachbodenwannen oder Lochwänden.

- Art.-Nr. 942031 und 942033: Lochwandauszüge zur Aufnahme von Easyfix Haken und Haltern.
- Nur auf ebenen Boden aufstellen.

4.2.4. Wandhängeschränk

- Zur Wandmontage.
- Rückwand mit Lochwandraster zur Aufnahme von Easyfix Haken und Haltern.

4.2.5. Regalschränk

- Fachböden zur Aufnahme von Sichtlagerkästen.
- Flügeltüren mit Haltetafeln zur Aufnahme von Sichtlagerkästen.

4.2.6. Magazinschränk

- Klarsichtboxen zur staubfreien Lagerung von Schrauben, Muttern und anderen Kleinteilen.
- Klarsichtboxen durch Kippen öffnen oder für Montagezwecke entnehmen.

4.2.7. Shadowboard-Schränk

- Fachböden zur Aufnahme von Shadowboards Art.-Nr. 928220 Gr. 115, 176, 250, 250/2.

4.2.8. Garderobenschränk

- Zur Aufbewahrung von Kleidung und Schuhen.
- Türanschlag kann links oder rechts montiert werden.
- Drehriegelverschluss mit Vorhängeschloss Art.-Nr. 085822 – 085875 bis Gr. 40 oder Art.-Nr. 085812/5814/5816 bis Gr. 45 verschließbar.

4.2.9. Tool-UNIT Schränk

- Trägerschiene zur Aufnahme von Tool-UNIT Werkzeugträger Art.-Nr. 971000.

4.2.10. CNC-Schränk, CNC-Großraumschränk

- Zur Aufnahme von CNC-Werkzeug.

4.2.11. Putzmittelschränk

- Zur Lagerung von Putzmitteln.
- Putzmittelgehäuse mit Lochwandraster zur Aufnahme von Easyfix Haken und Haltern.
- Kombinierbar mit GridLine Schränken Art.-Nr. 940001 – 940907 identischer Höhe.

4.3. SACHWIDRIGER EINSATZ

- Keine eigenmächtigen Umbauten und Modifizierungen tätigen.
- Schränk, Schubladen und Fachboden nicht überladen.
- Nicht in Schränk, Schubladen und auf Fachboden stellen oder setzen.
- Keine überstehenden Gegenstände auf Schränkgehäuse lagern.
- Gegenstände nicht ruckartig ablegen.
- Keine entzündlichen oder chemischen Flüssigkeiten lagern.
- Keine Lebensmittel lagern.
- Nicht in explosionsgefährdeten Bereichen verwenden.

4.4. PERSÖNLICHE SCHUTZAUSRÜSTUNG

Nationale und regionale Vorschriften zur Sicherheit und Unfallverhütung beachten. Schutzkleidung wie Fußschutz und Schutzhandschuhe müssen entsprechend der bei der jeweiligen Tätigkeit zu erwartenden Risiken gewählt, bereitgestellt und getragen werden.

4.5. PERSONENQUALIFIKATION

Fachkraft für mechanische Arbeiten

Fachkraft im Sinne dieser Dokumentation sind Personen, die mit Aufbau, mechanischer Installation, Inbetriebnahme, Störungsbehebung und Wartung des Produkts vertraut sind und über folgende Qualifikationen verfügen:

- Qualifizierung / Ausbildung im Bereich Mechanik gemäß den national geltenden Vorschriften.

Fachkraft für elektrotechnische Arbeiten

Elektrofachkraft im Sinne dieser Dokumentation sind befähigte Personen mit geeigneter fachlicher Ausbildung, Kenntnissen und Erfahrungen, Gefahren erkennen und vermeiden zu können, die von Elektrizität ausgehen können.

Unterrichtete Person

Unterrichtete Personen im Sinne dieser Dokumentation sind Personen, die für die Durchführung von Arbeiten in den Bereichen Transport, Lagerung und Betrieb unterwiesen worden sind.

4.6. TRANSPORT

Produkt sofort nach Erhalt auf Transportschäden überprüfen. Bei Beschädigung darf keine Montage sowie Inbetriebnahme erfolgen. Anlieferung auf Palette. Transport auf Palette mit geeigneten Lasthebemittel. Schrank mit Hilfe mehrerer Personen von Palette heben.

VORSICHT

Verletzungsgefahr beim Transport

Verletzungsgefahr aufgrund unsachgemäßen Transportes zum Aufstellort.

- » Fußschutz, Schutzhandschuhe und Schutzhelm tragen.
- » Transport mit mindestens zwei Personen.
- » Schiebe- und Transportwege sichern.
- » Falls vorhanden, Feststellbremse an Lenkrollen lösen und vor Arbeiten feststellen.
- » Mit geschlossenen, verriegelten und zusätzlich fixierten Schubladen und Türen transportieren.

ACHTUNG

Unsachgemäßer Transport

Sachschäden an Transportstück.

- » Packstück gemäß Symbolen und Hinweisen auf Verpackung handhaben.
- » Nicht über Boden ziehen.
- » Packstück stehend, verschnürt und rutschgesichert transportieren.
- » Schwerpunkt beachten.
- » Vorgesehene Aufnahmepunkte verwenden.
- » Beim Abstellen langsam und gleichmäßig absetzen.
- » Transportverpackung erst unmittelbar vor Montage entfernen.
- » Transportsicherungen nach Aufstellen am Aufstellort entfernen.

5. Aufstellen

- Auf ebenen, für maximale Tragfähigkeit des Schrankes ausgelegten, festen Untergrund achten.
- Waagerechte Ausrichtung mit Wasserwaage prüfen. Gegebenenfalls Nivelliersockel anpassen [▶ Seite 20] oder Unterlegkeile verwenden.
- Schrank durch Wand- oder Bodenverankerung zwingend gegen Kippen sichern.

5.1. AUSRICHTEN

5.1.1. Nivelliersockel anpassen



i Gültig für: *Basisschrank, Großraum-Basisschrank, Shadowboard-Schrank, Tool-UNIT Schrank, CNC-Schrank, Putzmittelschrank*

✓ Schrank ist vollständig geleert.

1. Unteren Fachboden durch Anheben an seitlichen Lochungen aus Schrank entnehmen.

VORSICHT! Schnittgefahr. Schutzhandschuhe tragen.

2. Vier beziehungsweise acht Nivellierfüße im Inneren des Schrankes mit Innensechskantschlüssel 5 mm einstellen.
3. Ebenen Stand mit Wasserwaage prüfen.
4. Vorgang wiederholen, bis Schrank eben ausgerichtet ist.

5.2. WANDVERANKERUNG

i Verankerung mit mindestens zwei Personen vornehmen.

5.2.1. Schrank



✓ Je nach Wandbeschaffenheit geeignete Dübel und Schrauben gewählt.

✓ Boden verfügt über ausreichend Tragfähigkeit.

1. Bohrungen durch Lochungen in Schrankrückseite anzeichnen und Schrank versetzen.
2. Bohrungen in Wand durchführen, Dübel einsetzen und Schrank mit Wand verschrauben.

5.2.2. Vertikalschrank



✓ Je nach Wandbeschaffenheit geeignete Dübel und Schrauben gewählt.

✓ Boden verfügt über ausreichend Tragfähigkeit.

1. Zwei Befestigungswinkel auf Gehäuseoberseite mit je zwei Schrauben und Muttern an Schrank festschrauben.
2. Je Befestigungswinkel eine Bohrung anzeichnen und Schrank versetzen.
3. Bohrungen in Wand durchführen, Dübel einsetzen und Befestigungswinkel mit Wand verschrauben.

5.3. BODENVERANKERUNG

5.3.1. Rollladenschrank



✓ Je nach Bodenbeschaffenheit geeignete Dübel und Schrauben gewählt.

✓ Boden verfügt über ausreichend Tragfähigkeit.

✓ Nivelliersockel angepasst. [▶ Seite 20]

1. Unteren Fachboden durch Anheben an seitlichen Lochungen aus Schrank entnehmen.

VORSICHT! Schnittgefahr. Schutzhandschuhe tragen.

2. Bohrungen durch Lochungen im Schrankboden anzeichnen und Schrank versetzen.
3. Bohrungen in Boden durchführen. Dübel einsetzen und Schrank mit Boden verschrauben.

6. Montage

VORSICHT

Montagearbeiten

Quetschgefahr der Füße und Hände bei Montagearbeiten und beim Schließen von Schubladen.

- » Fußschutz, Schutzhandschuhe tragen.
- » Für festen Stand auf sauberen, ebenen Untergrund sorgen.
- » Aufbau mithilfe von zwei Personen.

6.1. ALLE SCHRÄNKE

6.1.1. Schrank an Schrank



- ✓ Schränke haben gleiche Höhe und Tiefe. Andernfalls Bohrungen in Schrankwand durchführen.
- 1. Vier Schrauben M6×12 durch beide Seitenwände an Kopf- und Fußende führen.
- 2. Vier Muttern M6 von anderer Seite mit Schraube verschrauben.

6.1.2. Fachboden einsetzen / versetzen

VORSICHT

Kippender Fachboden

Quetsch- und Stoßgefahr einzelner Gliedmaßen.

- » Auf korrektes Einsetzen des Fachbodens achten.
- » Fachboden muss mit Schrankrückseite spaltfrei abschließen.
- » Fachboden darf an Schrankvorderseite nicht über Fachbodenträger hinausragen.



1. Pro Fachboden vier Fachbodenträger auf gleicher Höhe in Einhängeleiste einsetzen.
 - » Einhängehaken des Fachbodenträgers zeigen nach unten.
2. Fachboden auf Fachbodenträger setzen.
 - » Fachboden muss spaltfrei an Schrankrückseite anliegen und fest auf Fachbodenträger aufliegen. Fachboden darf an Schrankvorderseite nicht über Fachbodenträger hinausragen.

6.1.3. Schubladen Ausbau



1. Schublade herausziehen.
2. Verriegelung herausziehen und nach oben drehen. Schublade entnehmen.

6.1.4. Schubladen Einbau



1. Schubladenschienen herausziehen und festhalten.
2. Schublade einsetzen und bis Widerstand einfahren.
3. Schublade anheben und über Widerstand schieben bis Schublade komplett in Schiene sitzt.
4. Verriegelung nach unten drehen und nach hinten schieben.

6.1.5. Führungsschienen versetzen



- ✓ Schubladen ausgebaut.

1. Schlitzschraubendreher zwischen Schrankwand und Führungsschiene positionieren.
2. Schlitzschraubendreher vorsichtig von Schrankwand wegdrücken, um Führungsschiene aufzuhebeln.
3. Führungsschiene nach oben entnehmen.
4. Führungsschiene an beliebiger Position von oben in Lochung einführen.

6.1.6. Elektrische Installationen

GEFAHR

Stromführende Komponenten

Lebensgefahr durch Stromschlag bei unsachgemäßer Montage stromführender Komponenten.

- » Elektroinstallation nur durch Elektrofachkraft.
- » Notwendigkeit einer Schutzerdung prüfen.
- » Vor Inbetriebnahme alle Komponenten auf Beschädigungen prüfen.

- Abdeckkappe aus Schrankrückseite oder Gehäusedeckel entfernen und vorgestanzte Lochung mit Schraubendreher aus Abdeckkappe herausdrücken.

6.2. SCHWERLASTSCHRANK

6.2.1. Fachboden einsetzen

VORSICHT

Kippender Fachboden

Quetsch- und Stoßgefahr einzelner Gliedmaßen.

- » Auf korrektes Einsetzen des Fachbodens achten.
- » Fachboden muss mit Schrankrückseite spaltfrei abschließen.
- » Fachboden darf an Schrankvorderseite nicht über Fachbodenträger hinausragen.



1. Pro Fachboden sechs Fachbodenträger auf gleicher Höhe in Einhängeleiste einsetzen.
 - » Einhängehaken des Fachbodenträgers zeigen nach unten.
2. Fachboden auf Fachbodenträger setzen.
 - » Fachboden muss spaltfrei an Schrankrückseite anliegen und fest auf Fachbodenträger aufsitzen. Fachboden darf an Schrankvorderseite nicht über Fachbodenträger hinausragen.

6.3. SCHIEBETÜRSCHRÄNKE

6.3.1. Gleitführungen nachjustieren

 Bei Fehl- oder Überbelastung kann es zu Fehlstellungen der Türen kommen.

1. Je Tür im oberen Bereich zwei Kunststoffgleitführungen mit Ringschlüssel 17 mm nachjustieren.
2. Rollenlager und Kunststoffgleiter gegebenenfalls austauschen.

6.4. AUFSATZSCHRANK, GROSSRAUM-AUFSATZSCHRANK

6.4.1. Auf Basisschrank, Großraum-Basisschrank montieren



 Aufsatzschrank kann auf einem oder mehreren Basisschränken montiert werden. Bohrungen für Montage müssen übereinstimmen.

1. Vorgestanzte Lochung auf Gehäusedeckel mit Splintentreiber 8 mm und Hammer durchschlagen.
2. Schränke mit mindestens zwei Personen aufeinandersetzen.

VORSICHT! Schwebende Last. Nicht unter Schrank treten oder greifen.

3. Vier Schrauben M6 von unten durch Basisschrank und Aufsatzschrank führen und mit Einziehmutter verschrauben.

6.5. SHADOWBOARD-SCHRANK

6.5.1. Shadowboards einsetzen

Für Shadowboard-
Größe

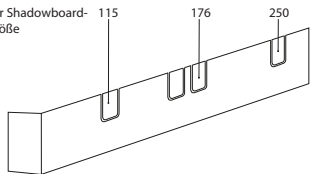

1. Anschlagnase entsprechend Shadowboardtiefe auswählen und umklappen.
2. Shadowboard bis Anschlag einschieben.

6.5.2. Führungsschienen versetzen

1. Je Führungsschiene drei Schrauben mit Muttern lösen.
2. Führungsschiene entsprechend Bohrungen im Fachboden positionieren.
3. Führungsschiene mit je drei Schrauben und Muttern verschrauben.

6.6. GARDEROBENSCHRANK

6.6.1. Türanschlag umbauen

1. Scharnierstift mit Zange entfernen, Tür abnehmen.
2. Gummistopfen aus Schrankkorpas entfernen, Scharniere abschrauben.
3. Scharniere auf anderer Seite in gleicher Höhe anschrauben und Gummistopfen einclippen.
4. Tür in Scharniere einführen, Scharnierstift einsetzen.

6.7. WANDHÄNGESCHRANK



1. Mitgeliefertes Befestigungsmaterial auf Eignung für Beschaffenheit der Wand prüfen und gegebenenfalls anderes geeignetes Befestigungsmaterial wählen.
2. Bohrungen durch Schrankrückseite anzeichnen.
3. Bohrung \varnothing 8 mm für mitgeliefertes Befestigungsmaterial oder entsprechend des gewählten Befestigungsmaterials durchführen.
4. Dübel einsetzen.
5. Sechskantschraube oder gewähltes Befestigungsmaterial durch Bohrungen in Schrankrückseite und durch Abstandshalter führen.
6. Schrank an Wand positionieren und mit Sechskantschrauben oder gewähltem Befestigungsmaterial mit Wand verschrauben.

6.8. REGALSCHRANK

6.8.1. Stufen-Fachboden



1. Pro Fachboden vier Fachbodenträger einsetzen. Fachbodenträger im hinteren Teil erhöht einsetzen.
 - » Einhängehaken des Fachbodenträgers zeigen nach unten.

2. Zwei Einschubsicherung im hinteren Teil über Fachbodenträger einsetzen.

6.9. TOOL-UNIT SCHRANK, CNC-SCHRANK

6.9.1. UNIT-Träger und Werkzeugaufnahme für Stufenlagerung einbauen

1. Aufnahmeschienen in seitliche Einhängeleisten des Schrankes einhängen.
2. Werkzeugaufnahme oder UNIT-Träger auf Aufnahmeschiene an gewünschte Position schieben.
3. Schraube mit abgeflachtem Halbrundkopf mit Bund M6 von oben in Aufnahmeschiene einstecken und in Gewindeinsatz M6 einschrauben.

7. Wartung

Intervall	Maßnahme
Vor Beginn jeder Schicht	Auf äußerlich erkennbare Schäden, Mängel und Funktionsfähigkeit prüfen. Kanten und Führungen auf Verschleißerscheinungen prüfen. <ul style="list-style-type: none"> ■ Bei Mängeln, Sperren und gegen Verwendung sichern. ■ Schäden sofort beheben lassen.
Gelegentlich	Vorhandene Schlösser und Räder mit Multifunktionsöl schmieren.

8. Reinigung

Keine chemischen, alkoholischen, schleifmittel- oder lösemittelhaltigen Reinigungsmittel verwenden. Pulverbeschichtete Oberflächen (wie Korpus, Metallfronten, Schubläden, Fachböden) mit lauwarmem, angefeuchtetem Tuch reinigen. Polycarbonatscheiben mit Glasreiniger und weichem, sauberem, nicht scheuerndem Tuch reinigen.

9. Ersatzteile

Original-Ersatzteilbezug über Hoffmann Group Kundenservice.

10. Technische Daten

10.1. MASSE IN G

25 mm entsprechen 1 G.

10.2. TRAGFÄHIGKEITEN

	Gesamt	Fachboden	Schublade	Vertikal- auszug	Aufnah- meschie- ne	Träger- schiene
Basisschrank	1000 kg	100 kg	75 kg	-	-	-
Aufsatzschrank	1000 kg	100 kg	75 kg	-	-	-
Großraum-Basisschrank	1000 kg	100 kg	-	-	-	-
Großraum-Aufsatzschrank	1000 kg	100 kg	-	-	-	-
Vertikalschrank mit 2 Auszügen	700 kg	-	-	350 kg	-	-
Vertikalschrank mit 4 Auszügen	700 kg	-	-	175 kg	-	-
Vertikalschrank mit Lochwand	1000 kg	-	-	80 kg	-	-
Vertikalschrank mit bodenge- führten Auszügen	2400 kg	-	-	600 kg	-	-
Schwerlastschrank	1600 kg	200 kg	-	-	-	-
Wandhängeschrank	250 kg	65 kg	-	-	-	-
Regalschrank, Tiefe 11 G	500 kg	80 kg	-	-	-	-
Regalschrank, Tiefe 20 G	1000 kg	65 kg / 100 kg	-	-	-	-
Magazinschrank	500 kg	-	-	-	-	-
Shadowboard-Schrank	1000 kg	100 kg	-	-	-	-
Garderobenschrank	320 kg	40 kg	-	-	-	-
CNC-Schrank	1000 kg	-	-	-	200 kg	150 kg
CNC-Großraumschrank	1000 kg	-	-	-	200 kg	150 kg
Tool-UNIT Schrank	1000 kg	-	-	-	200 kg	150 kg
Putzmittelschrank	1000 kg	25 kg	75 kg	-	-	-

11. Entsorgung

Nationale und regionale Umweltschutz- und Entsorgungsvorschriften für fachgerechte Entsorgung oder Recycling beachten. Metalle, Nichtmetalle, Verbundwerk- und Hilfsstoffe nach Sorten trennen und umweltgerecht entsorgen.

Contents

1. Identification data	28
2. General instructions	28
2.1. Symbols and means of representation	28
3. Device sketch	29
3.1. Base cabinet, large-capacity base cabinet, heavy-duty cabinet	29
3.2. Top-mounted cabinet, large-capacity top-mounted cabinet	29
3.3. Upright cabinet	30
3.4. Wall-mounted cabinet	30
3.5. Rack cabinet, storage cabinet, modular case cabinet	31
3.6. Shadowboard cabinet	32
3.7. Locker	33
3.8. Tool UNIT cabinet, CNC cabinet	34
3.9. Janitor's cabinet	34
4. Safety	35
4.1. Grouped safety messages	35
4.2. Intended use	35
4.3. Reasonably foreseeable misuse	36
4.4. Personal protective equipment	36
4.5. Qualifications of personnel	36
4.6. Transport	36
5. Erection	37
5.1. Alignment	37
5.1.1. Adjusting adjustable base	37
5.2. Anchoring to the wall	37
5.2.1. cabinet	37
5.2.2. Upright cabinet	37
5.3. Anchoring to the floor	38
5.3.1. Roller shutter cabinet	38
6. Assembly	38
6.1. All cabinets	38
6.1.1. Cabinet to cabinet	38
6.1.2. Inserting/moving storage shelf	38
6.1.3. Removing the drawers	39
6.1.4. Inserting the drawers	39
6.1.5. Moving slides	39
6.1.6. Electrical systems	39
6.2. Heavy-duty cabinet	39
6.2.1. Inserting a shelf	39
6.3. Sliding door cabinets	40

6.3.1.	Adjusting the sliding guides.....	40
6.4.	Top-mounted cabinet, large-capacity top-mounted cabinet.....	40
6.4.1.	Mount it on a base cabinet or large-capacity base cabinet	40
6.5.	Shadowboard cabinet	40
6.5.1.	Inserting the shadowboards.....	40
6.5.2.	Guide rails.....	40
6.6.	Locker	40
6.6.1.	Switching over the door catch.....	40
6.7.	Wall-mounted cabinet.....	40
6.8.	Rack cabinet	41
6.8.1.	Stepped shelf	41
6.9.	Tool UNIT cabinet, CNC cabinet	41
6.9.1.	Installing the UNIT carrier and tool carrier for stepped storage	41
7.	Maintenance	41
8.	Cleaning	41
9.	Spare parts.....	41
10.	Technical data.....	42
11.	Disposal.....	42

1. Identification data





Manufacturer	Hoffmann Supply Chain GmbH Franz-Hoffmann-Str. 3 90431 Nuremberg Germany
Brand products	GARANT GridLine base cabinet, various versions GridLine top-mounted cabinet, various versions GridLine large-capacity base cabinet, various versions GridLine large-capacity top-mounted cabinet, various versions GridLine upright cabinet, various versions GridLine heavy-duty cabinet, various versions GridLine wall-mounted cabinet, various versions Rack cabinet, various versions Storage cabinet, various versions GridLine shadowboard cabinet, various versions Locker, various versions GridLine Tool UNIT cabinet, various versions GridLine CNC cabinet, various versions GridLine janitor's cabinet
Version	02 Translation of the original instruction manual
Date created	07/2020

2. General instructions



Read the instructions for use, follow them and keep them available for later reference.

2.1. SYMBOLS AND MEANS OF REPRESENTATION

Warning symbol	Meaning
 DANGER	Indicates a hazard which if not avoided will lead to death or serious injury.
 WARNING	Indicates a hazard which if not avoided may lead to death or serious injury.
 CAUTION	Indicates a hazard which if not avoided may lead to minor or moderate injury.
NOTICE	Indicates a hazard which if not avoided may lead to damage to property.
	Indicates useful tips and instructions together with information for efficient and problem-free operation.

3. Device sketch

i Example illustrations.

3.1. BASE CABINET, LARGE-CAPACITY BASE CABINET, HEAVY-DUTY CABINET

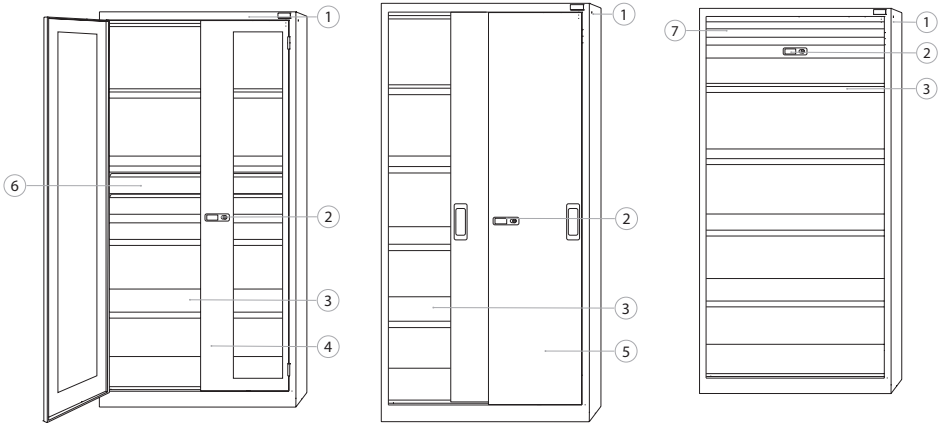

Base cabinet with viewing window swing doors

Base cabinet with plain sheet metal sliding doors

Base cabinet with roller shutter

1	Cabinet shell	5	Plain sheet metal sliding door
2	Cylinder lock	6	Drawer
3	Shelf	7	Roller shutter
4	Viewing window swing door		

3.2. TOP-MOUNTED CABINET, LARGE-CAPACITY TOP-MOUNTED CABINET

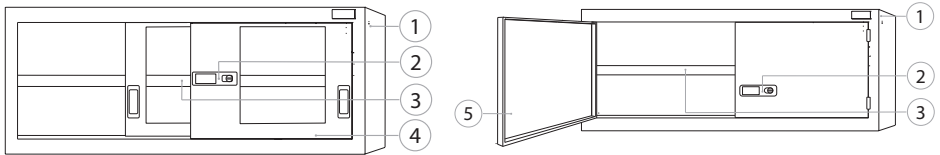

Top-mounted cabinet with viewing window sliding doors

Large-capacity top-mounted cabinet with plain sheet metal swing doors

1	Cabinet shell	4	Viewing window sliding door
2	Cylinder lock	5	Plain sheet metal swing door
3	Shelf		

3.3. UPRIGHT CABINET

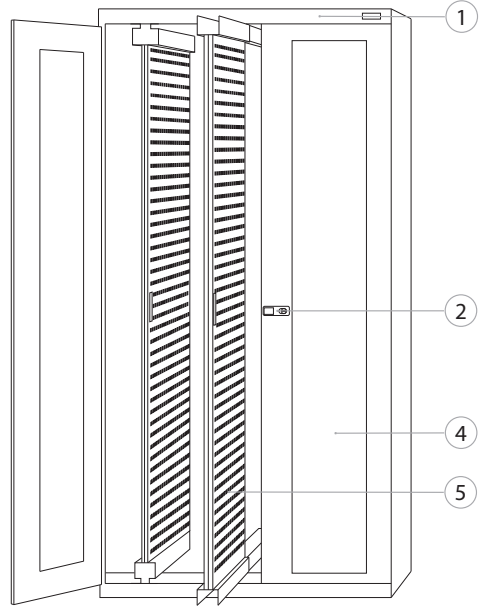
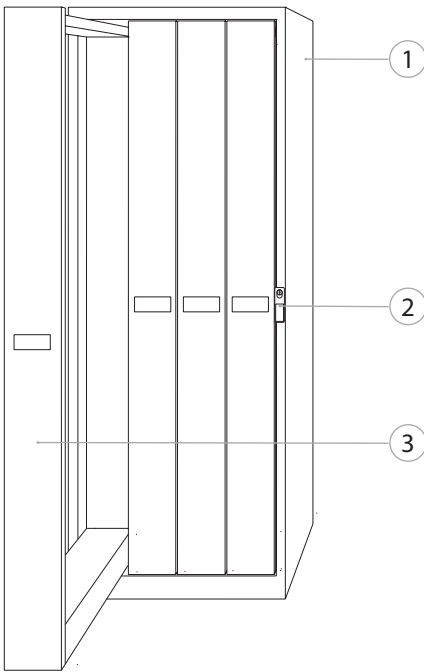

Upright cabinet with perforated panel, with viewing window swing doors

Upright cabinet with four free-standing pull-out frames

1	Cabinet shell	4	Viewing window swing door
2	Cylinder lock	5	Pull-out frame with perforated panel
3	Pull-out frame		

3.4. WALL-MOUNTED CABINET

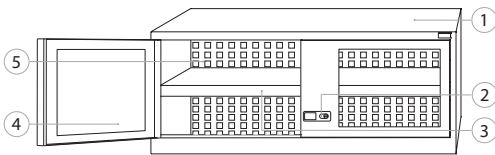

Wall-mounted cabinet with viewing window swing doors

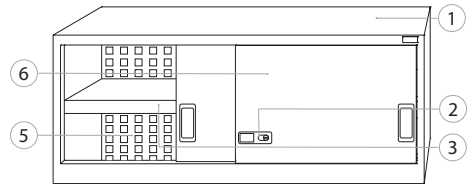

Wall-mounted cabinet with plain sheet metal sliding doors

1	Cabinet shell	4	Viewing window swing door
2	Cylinder lock	5	Perforated back panel
3	Shelf	6	Plain sheet metal sliding door

en

3.5. RACK CABINET, STORAGE CABINET, MODULAR CASE CABINET

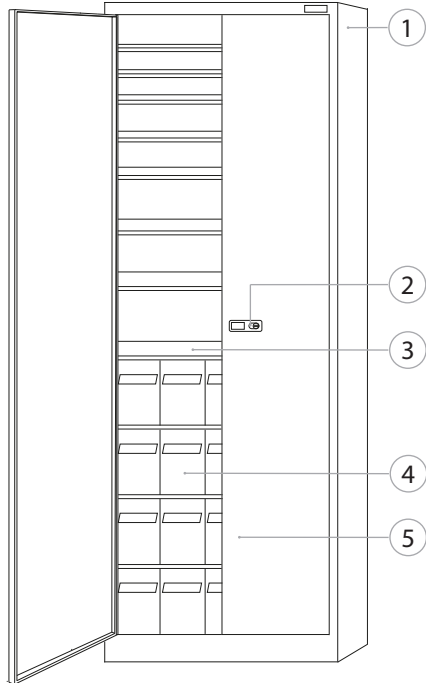
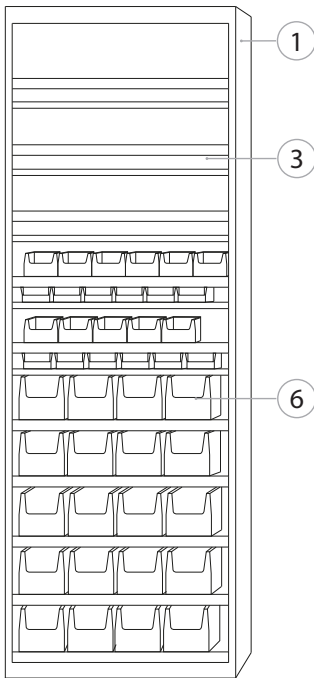

Rack cabinet without doors

Storage cabinet with plain sheet metal swing doors

1	Cabinet shell	4	Open storage bin
2	Cylinder lock	5	Plain sheet metal swing door
3	Shelf	6	Transparent box

3.6. SHADOWBOARD CABINET

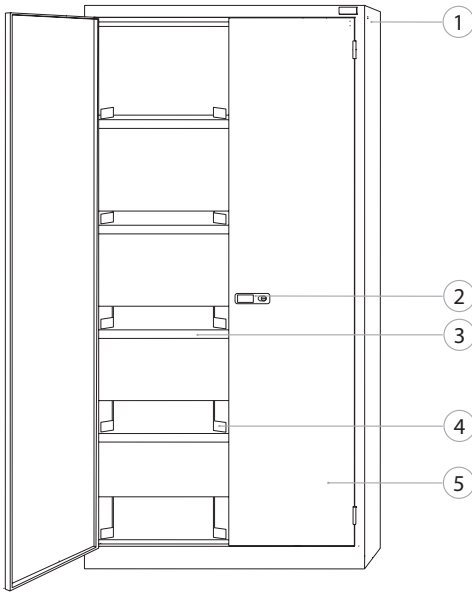

Shadowboard cabinet with plain sheet metal swing doors

1	Cabinet shell	4	Guide rail with stop pin
2	Cylinder lock	5	Plain sheet metal swing door
3	Shelf		

3.7. LOCKER

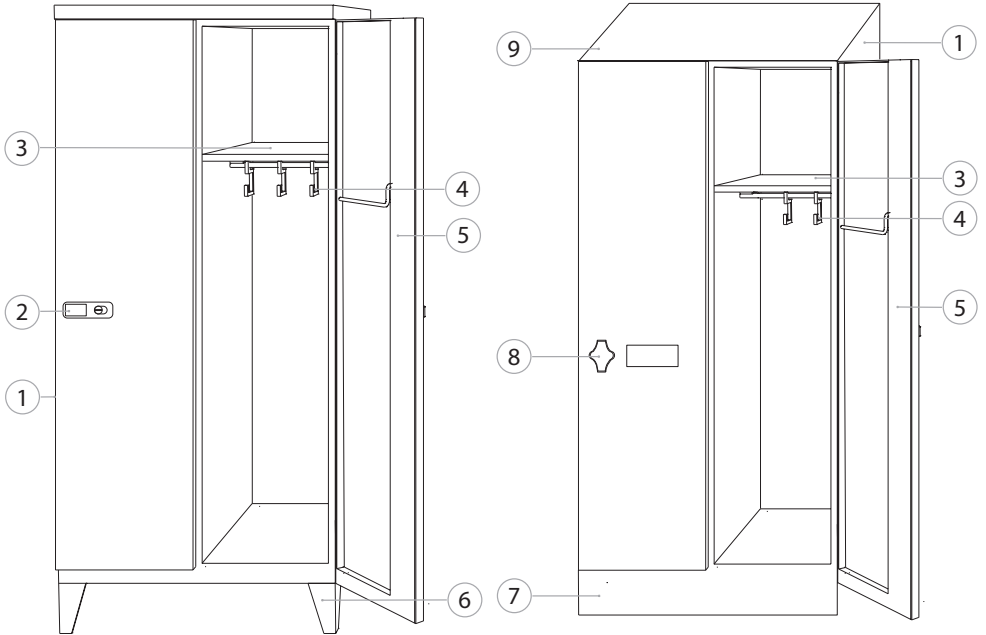

Garment locker with cylinder lock

Garment locker with sloping roof and rotary catch

1	Cabinet shell	6	Feet of aluminium
2	Cylinder lock	7	Removable base fascia
3	Shelf	8	Rotary catch
4	Clothes hook	9	Sloping roof
5	Plain sheet metal swing door		

en

3.8. TOOL UNIT CABINET, CNC CABINET

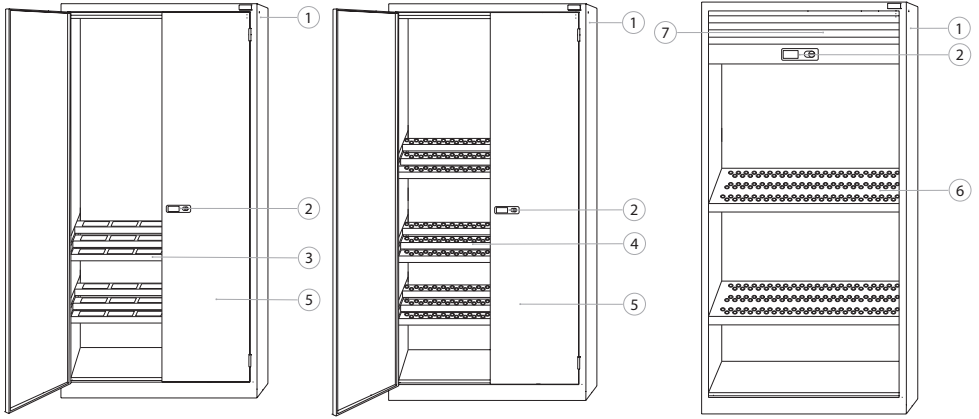

ToolUNIT cabinet (without UNIT) with plain sheet metal swing doors

CNC cabinet with tool carriers with plain sheet metal swing doors

CNC cabinet with tool carriers with roller shutter

1	Cabinet shell	5	Plain sheet metal swing door
2	Cylinder lock	6	Tool carrier for sloping storage
3	UNIT carrier	7	Roller shutter
4	Tool carrier for stepped storage		

3.9. JANITOR'S CABINET

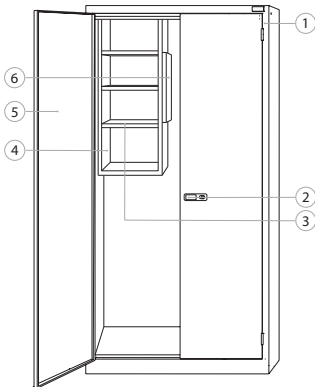

Janitor's cabinet with plain sheet metal swing doors

1	Cabinet shell	4	Body of the janitor's cabinet for hooking in
2	Cylinder lock	5	Plain sheet metal swing door
3	Shelf	6	Pull-out perforated panel with hook and device holder

4. Safety

4.1. GROUPED SAFETY MESSAGES

4.2. INTENDED USE

- Keep doors' swing range unobstructed, keep doors and drawers closed.
- Drawers for storage of tools.
- Storage shelf for storage of workpieces and tools.
- For work in indoor industrial environments. For use on dry solid floors.
- It is essential the cabinet is secured against toppling.
- Use only in a technically perfect and safe condition.
- Use exclusively approved Hoffmann Group accessories for modification or rebuilding.

4.2.1. Heavy-duty cabinet

- Fit only heavy load shelves.

4.2.2. Top-mounted cabinet and large-capacity top-mounted cabinet

- For installation on a base cabinet / large-capacity base cabinet.

4.2.3. Upright cabinet

- Pull-out frames to take tool carriers, shelf trays or perforated panels.
- Article no. 942031 and 942033: Pull-out frames with perforated panels to take Easyfix hooks and brackets.
- For installation only on a level floor.

4.2.4. Wall-mounted cabinet

- For wall mounting.
- Back panel with perforated grid to take Easyfix hooks and brackets.

4.2.5. Rack cabinet

- Shelves to take open storage bins.
- Swing doors with rack panels to take open storage bins.

4.2.6. Storage cabinet

- Transparent boxes for dustproof storage of nuts, bolts and other small items.
- Tip the transparent boxes to open them, or take them where they are needed for assembly.

4.2.7. Shadowboard cabinet

- Shelf to take shadowboards Article No. 928220 size 115, 176, 250, 250/2.

4.2.8. Locker

- For storing clothing and shoes.
- The door catch can be mounted on the left or right.
- Rotary catch can be locked with padlock Article No. 085822 – 085875 to size Gr. 40 or Article No. 085812/5814/5816 to size 45.

4.2.9. Tool UNIT cabinet

- Carrier rails to take Tool UNIT tool carrier Article No. 971000.

4.2.10. CNC cabinet, CNC large-capacity cabinet

- To take CNC tools.

4.2.11. Janitor's cabinet

- For storage of cleaning materials.
- Cleaning materials cabinet with perforated grid to take Easyfix hooks and brackets.

- Can be combined with GridLine cabinets Article No. 940001 – 940907 of identical height.

4.3. REASONABLY FORESEEABLE MISUSE

- Do not make any unauthorised changes or modifications.
- Do not overload cabinet, drawers and storage shelf.
- Do not climb into or sit on cabinet, drawers or storage shelf.
- Do not place objects on cabinet shell that will extend beyond its edge.
- Do not place articles in the cabinet roughly.
- Do not store any flammable or chemical liquids.
- Do not store any foodstuffs.
- Do not use in potentially explosive atmospheres.

4.4. PERSONAL PROTECTIVE EQUIPMENT

Comply with the national and regional regulations for safety and accident prevention. Protective work wear such as safety shoes and safety gloves appropriate for the risks associated with the intended activities must be selected, provided and worn.

4.5. QUALIFICATIONS OF PERSONNEL

Specialists for mechanical work

Specialists in the sense of this documentation are persons who are familiar with assembly work, mechanical installation, commissioning, troubleshooting and maintenance of the products and who possess the following qualifications:

- Qualification / training in the field of mechanics as specified in the nationally applicable regulations.

Trained specialist for electro-technical work

A trained electrician in terms of this document is a person who has been respectively trained and who possesses the skills and experience to recognise and avoid the dangers of working with electricity.

Trained person

Trained persons in the sense of this documentation are persons who have been trained to perform work in the areas of transport, storage and operation.

4.6. TRANSPORT

Immediately on receipt check the product for damage in transport. Damaged products must not be installed or commissioned. Pallet delivery. Transport on pallet using suitable lifting gear. Do not lift cabinet off pallet alone.

⚠ CAUTION

Risk of injury during transport

Risk of injury from improper transport to installation site.

- » Wear foot protection, safety gloves and safety helmet.
- » Do not transport alone.
- » Make sure the paths for movement and transport are clear.
- » If features, release parking brake on castors and apply before work.
- » Transport with drawers and doors closed, locked and additionally secured.

NOTICE

Improper transport

Damage to items of packaging.

- » Handle items of packaging in accordance with the symbols and instructions shown on them.
- » Do not drag them across the floor.
- » When items of packaging are being transported they must be upright, secured with ropes and protected against slipping.
- » Be aware of the centre of gravity.
- » Use the lifting points provided.
- » When putting them down, do so slowly and evenly.
- » Do not remove the transport packaging until immediately before erection.
- » Once the device has been erected at the place of erection, remove the transport restraints.

5. Erection

- Set up on a solid, level floor suitable for the maximum load capacity of the cabinet.
- Use a spirit level to check horizontal levelling. If necessary, adjust the levelling base [▶ Page 37] or use shim wedges.
- Positively attach the cabinet to the wall or floor to prevent it toppling.

5.1. ALIGNMENT

5.1.1. Adjusting adjustable base



 *Applies to: Basic cabinet, large-capacity base cabinet, shadowboard cabinet, Tool UNIT cabinet, CNC cabinet, janitor's cabinet*

✓ Cabinet is completely empty.

1. Take lower storage shelf out of cabinet by lifting it at the holes on the sides.

CAUTION! Risk of cuts. Wear safety gloves.

2. Adjust four or eight levelling feet inside the cabinet using a 5 mm hexagon L-wrench.
3. Use a spirit level to check horizontal levelling.
4. Repeat procedure until cabinet is perfectly level.

5.2. ANCHORING TO THE WALL

 *Employ at least two persons when anchoring the cabinet.*

5.2.1. cabinet



✓ Wall plugs and screws chosen to match wall.

✓ Floor has sufficient load-bearing capacity.

1. Mark drilling spots through the holes in the cabinet's rear and move cabinet out of the way.
2. Drill holes in wall, insert wall plugs and screw cabinet to wall.

5.2.2. Upright cabinet



✓ Wall plugs and screws chosen to match wall.

- ✓ Floor has sufficient load-bearing capacity.
- 1. Screw attachment brackets to the top of the cabinet using two nuts and bolts.
- 2. Mark a hole for each attachment bracket and move the cabinet out of the way.
- 3. Drill holes in the wall, insert wall plugs and screw the attachment bracket to the wall.

5.3. ANCHORING TO THE FLOOR

5.3.1. Roller shutter cabinet



- ✓ Wall plugs and screws chosen to match the nature of the floor.
- ✓ Floor has sufficient load-bearing capacity.
- ✓ Adjusted levelling base. [▶ Page 37]
- 1. Take lower storage shelf out of cabinet by lifting it at the holes on the sides.

CAUTION! Risk of cuts. Wear safety gloves.

- 2. Mark drilling spots through the holes in the cabinet floor and move the cabinet out of the way.
 - 3. Drill the holes in the floor. Insert the plugs and bolt the cabinet to the floor.
6. Assembly

⚠ CAUTION

Assembly work

Risk of crushing feet or hands when assembling and when closing drawers.

- » Wear safety shoes and safety gloves.
- » Ensure safe footing on clean, level surface.
- » Do not assemble by yourself.

6.1. ALL CABINETS

6.1.1. Cabinet to cabinet



- ✓ Cabinets are of identical height and depth. Otherwise drill through cabinet wall.
- 1. Insert four M6×12 bolts through both side walls at top and bottom.
- 2. Screw on four M6 nuts from the other side.

6.1.2. Inserting/moving storage shelf

⚠ CAUTION

Toppling shelves

Crush hazard and impact hazard for individual limbs.

- » Make sure the shelf is in the correct position.
- » The shelf must abut the rear of the cabinet, leaving no gap.
- » The front edge of the shelf must not project beyond the shelf carrier.



- 1. Insert four shelf carriers per shelf at identical height in socket strip.
 - » Shelf carrier's hooks face downwards.
- 2. Set the shelf down on shelf carriers.
 - » The shelf must abut the rear of the cabinet leaving no gap, it must sit firmly on the shelf carrier. The front edge of the shelf must not project beyond the shelf carrier.

6.1.3. Removing the drawers



1. Pull out the drawer.
2. Pull out the locking mechanism and swing it upwards. Remove the drawer.

6.1.4. Inserting the drawers



1. Pull the drawer runners out to their full extent and secure them.
2. Insert the drawer and push it in until you sense resistance.
3. Lift the drawer up and push it over the resistance until it is fully inserted on the rails.
4. Swing the locking mechanism down and push it to the back.

6.1.5. Moving slides



- ✓ Drawers removed.

 1. Push a standard screwdriver between cabinet wall and the guide rail.
 2. Carefully push the screwdriver off the cabinet wall to prise off the guide rail.
 3. Lift off the guide rail.
 4. Working from above, insert the guide rail into the hole in the desired position.

6.1.6. Electrical systems

⚠ DANGER

Electrically live components

Risk of death by electric shock if electrically live components are installed incorrectly.

- » Electrical installation must be performed by an electrician.
 - » Check whether earthing is necessary.
 - » For commissioning, check all components for freedom from damage.
-
- Remove the cap in the back of the cabinet or cabinet shell cover and use a screwdriver to push out the punch-out in the cap.

6.2. HEAVY-DUTY CABINET

6.2.1. Inserting a shelf

⚠ CAUTION

Toppling shelves

Crush hazard and impact hazard for individual limbs.

- » Make sure the shelf is in the correct position.
- » The shelf must abut the rear of the cabinet, leaving no gap.
- » The front edge of the shelf must not project beyond the shelf carrier.



1. Insert six shelf carriers per shelf at identical height in socket strip.
 - » Shelf carrier's hooks face downwards.
2. Set the shelf down on shelf carriers.
 - » The shelf must abut the rear of the cabinet leaving no gap, it must sit firmly on the shelf carrier. The front edge of the shelf must not project beyond the shelf carrier.

6.3. SLIDING DOOR CABINETS

6.3.1. Adjusting the sliding guides

 *If there is a defect or overload, the doors may malfunction.*

1. Use a 17 mm ring spanner to adjust the two plastic sliding guides at the top of each door.
2. Exchange the roller bearings and plastic pads as necessary.

6.4. TOP-MOUNTED CABINET, LARGE-CAPACITY TOP-MOUNTED CABINET

6.4.1. Mount it on a base cabinet or large-capacity base cabinet



 *A top-mounted cabinet can be mounted on one or more base cabinets. The installation holes must match.*

1. Using a hammer and an 8 mm parallel pin punch, knock out the punch-out in the cabinet shell cover.
2. Employ at least two persons when dismantling cabinets.

CAUTION! Suspended load. Do not step under the cabinet or reach underneath it.

3. Working from below, insert four M6 screws through the base cabinet and through the top-mounted cabinet, and secure them with drawn-on nuts.

6.5. SHADOWBOARD CABINET

6.5.1. Inserting the shadowboards

For the shadowboard-size

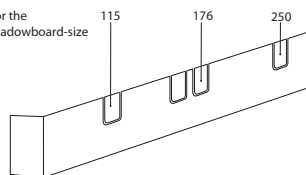

1. Select stop pins to match the depth of the shadowboard, and fold them round.
2. Slide the shadowboard in until it reaches the stop.

6.5.2. Guide rails

1. For each guide rail, undo three bolts with nuts.
2. Position the guide rail to suit the holes in the shelf.
3. Screw the guide rails into place with three nuts and bolts each.

6.6. LOCKER

6.6.1. Switching over the door catch

1. Use pliers to remove the hinge pin, take off the door.
2. Remove the rubber plug from the cabinet shell, unscrew the hinges.
3. Screw the hinges on at the same height on the opposite side, and clip the rubber plug into place.
4. Insert the door into the hinges.

6.7. WALL-MOUNTED CABINET



1. Check that the fastenings supplied are suitable for use on the wall. If necessary select other suitable fastenings.
2. Mark the position for the holes in the back of the cabinet.

3. If using the fastenings supplied, drill the holes \varnothing 8 mm; using other the fastenings, drill the holes to suit those fastenings.
4. Insert plugs.
5. Insert hex-head bolts or the chosen fastenings through the holes in the back of the cabinet, and through the spacers.
6. Position the cabinet on the wall and bolt it to the wall using the hex-head bolts or the chosen fastenings.

6.8. RACK CABINET

6.8.1. Stepped shelf



1. Use four shelf carriers for each shelf. Insert the shelf carriers raised at the rear part.
 - » Shelf carrier's hooks face downwards.
2. Insert two insertion catches over the shelf carriers at the rear.

6.9. TOOL UNIT CABINET, CNC CABINET

6.9.1. Installing the UNIT carrier and tool carrier for stepped storage

1. Insert the mounting rails in the side suspension strips of the cabinet.
2. Slide the tool carrier or UNIT carrier on to desired position on the mounting rail.
3. Working from above, insert an M6 collared screw with a flattened half-round head into the mounting rail and screw it into the M6 threaded insert.

7. Maintenance

Interval	Action
Before the start of each shift	Check for externally evident damage, defects and for good condition. Check the edges and guides for signs of wear. <ul style="list-style-type: none"> ■ If defective, immediately block access and prevent use. ■ Have the damage repaired immediately.
Occasionally	Grease any locks and wheels with multi-function oil.

8. Cleaning

Do not use chemical, alcoholic, abrasive or solvent-based cleaning agents. Wipe down powder-coated surfaces (such as body, metal panelling, drawers, storage shelves) with lukewarm, dampened cloth. Clean polycarbonate windows with window cleaner and a soft, clean, non-abrasive cloth.

9. Spare parts

Order original spare parts from the Hoffmann Group Customer Service.

10. Technical data

10.1. G DIMENSIONS

25 mm are equivalent to 1 G.

10.2. LOAD CAPACITIES

	Total	Shelf	Drawer	Pull-out frame	Mounting rail	Carrier rail
Base cabinet	1000 kg	100 kg	75 kg	-	-	-
Top-mounted cabinet	1000 kg	100 kg	75 kg	-	-	-
Large-capacity base cabinet	1000 kg	100 kg	-	-	-	-
Large-capacity top-mounted cabinet	1000 kg	100 kg	-	-	-	-
Upright cabinet with 2 pull-out frames	700 kg	-	-	350 kg	-	-
Upright cabinet with 4 pull-out frames	700 kg	-	-	175 kg	-	-
Upright cabinet with perforated panel	1000 kg	-	-	80 kg	-	-
Upright cabinet with base-supported pull-out frames	2400 kg	-	-	600 kg	-	-
Heavy-duty cabinet	1600 kg	200 kg	-	-	-	-
Wall-mounted cabinet	250 kg	65 kg	-	-	-	-
Rack cabinet, depth 11 G	500 kg	80 kg	-	-	-	-
Rack cabinet, depth 20 G	1000 kg	65 kg / 100 kg	-	-	-	-
Storage cabinet	500 kg	-	-	-	-	-
Shadowboard cabinet	1000 kg	100 kg	-	-	-	-
Locker	320 kg	40 kg	-	-	-	-
CNC cabinet	1000 kg	-	-	-	200 kg	150 kg
CNC large-capacity cabinet	1000 kg	-	-	-	200 kg	150 kg
Tool UNIT cabinet	1000 kg	-	-	-	200 kg	150 kg
Janitor's cabinet	1000 kg	25 kg	75 kg	-	-	-

11. Disposal

Comply with the national and regional environmental protection and disposal regulations for correct disposal or recycling. Segregate items into metals, non-metals, composite materials and consumables and dispose of them responsibly.

1. Identifikační údaje	45
2. Obecné pokyny.....	45
2.1. Symboly a zobrazovací prostředky	45
3. Přehled zařízení.....	46
3.1. Základní skříň, velkoprostorová základní skříň, skříň na těžké zboží.....	46
3.2. Skříňový nástavec, velkoprostorový skříňový nástavec	46
3.3. Vertikální skříň	47
3.4. Závěsná skříň na stěnu	47
3.5. Regálová skříň, zásobníková skříň, skříň na systémové kufry.....	48
3.6. Skříň Shadowboard	49
3.7. Šatní skříň	50
3.8. Skříň tool UNIT, CNC skříň	51
3.9. Skříňka na čisticí prostředky	52
4. Bezpečnost.....	52
4.1. Základní bezpečnostní pokyny	52
4.2. Stanovené použití	52
4.3. Nesprávné použití	53
4.4. Osobní ochranné prostředky	53
4.5. Kvalifikace osob.....	54
4.6. Převrava	54
5. Instalace	54
5.1. Vyrovnání	55
5.1.1. Přizpůsobení nivelačního podstavce	55
5.2. Ukotvení na stěnu	55
5.2.1. Skříň	55
5.2.2. Vertikální skříň	55
5.3. Ukotvení v podlaze	55
5.3.1. Skříň s roletami	55
6. Montáž	56
6.1. Všechny skříně.....	56
6.1.1. Skříň ke skříni.....	56
6.1.2. Vložení / posunutí polic.....	56
6.1.3. Demontáž zásuvek.....	56
6.1.4. Montáž zásuvek.....	56
6.1.5. Posunout vodící lišty	56
6.1.6. Elektrické instalace	57
6.2. Skříň na těžké zboží	57
6.2.1. Vložení police	57
6.3. Skříně s posuvnými dvířky.....	57

6.3.1.	Dodatečné seřízení kluzných vedení.....	57
6.4.	Skříňový nástavec, velkoprostorový skříňový nástavec	57
6.4.1.	Montáž na základní skříň, velkoprostorovou základní skříň	57
6.5.	Skříň Shadowboard	58
6.5.1.	Vložení skříňě Shadowboard.....	58
6.5.2.	Posun vodící lišty	58
6.6.	Šatní skříň	58
6.6.1.	Přestavba dorazu dveří	58
6.7.	Závěsná skříň na stěnu	58
6.8.	Regálová skříň	58
6.8.1.	Stupňovitá police.....	58
6.9.	Skříň tool UNIT, CNC skříň	58
6.9.1.	Montáž nosníku UNIT a upínače nástrojů pro stupňovité uložení	58
7.	Údržba	59
8.	Čištění.....	59
9.	Náhradní díly	59
10.	Technické údaje.....	60
11.	Likvidace	60

1. Identifikační údaje

Výrobce	Hoffmann Supply Chain GmbH Franz-Hoffmann-Str. 3 90431 Nürnberg Německo
Značka	GARANT
Produkty	Základní skříň GridLine, různá provedení Skříňový nástavec GridLine, různá provedení Velkoprostorová základní skříň GridLine, různá provedení Velkoprostorový skříňový nástavec GridLine, různá provedení Vertikální skříň GridLine, různá provedení Skříň na těžké zboží GridLine, různá provedení Závěsná skříň na stěnu GridLine, různá provedení Regálová skříň, různá provedení Zásobníková skříň, různá provedení Skříň Shadowboard GridLine, různá provedení Šatní skříňe, různá provedení Skříň GridLine tool UNIT, různá provedení CNC skříň GridLine, různá provedení Skříňka na čisticí prostředky GridLine





Verze	02 Překlad původního návodu k použití
Datum výroby	07/2020

2. Obecné pokyny



Návod k obsluze si přečtěte, dodržujte ho, uschovejte pro pozdější použití a mějte ho vždy po ruce.

2.1. SYMBOLY A ZOBRAZOVACÍ PROSTŘEDKY

Výstražný symbol	Význam
 NEBEZPEČÍ	Označuje nebezpečí, které vede k úmrtí nebo těžkému zranění, pokud se mu nepředějde.
 VAROVÁNÍ	Označuje nebezpečí, které může vést k úmrtí nebo těžkému zranění, pokud se mu nepředějde.
 UPOZORNĚNÍ	Označuje nebezpečí, které může vést k lehkému nebo střednímu zranění, pokud se mu nepředějde.
OZNÁMENÍ	Označuje nebezpečí, které může vést k věcným škodám, pokud se mu nepředějde.
	Označuje užitečné tipy a upozornění a informace pro efektivní a bezpečný provoz.

3. Přehled zařízení

i Příkladné zobrazení.

3.1. ZÁKLADNÍ SKŘÍŇ, VELKOPROSTOROVÁ ZÁKLADNÍ SKŘÍŇ, SKŘÍŇ NA TĚŽKÉ ZBOŽÍ

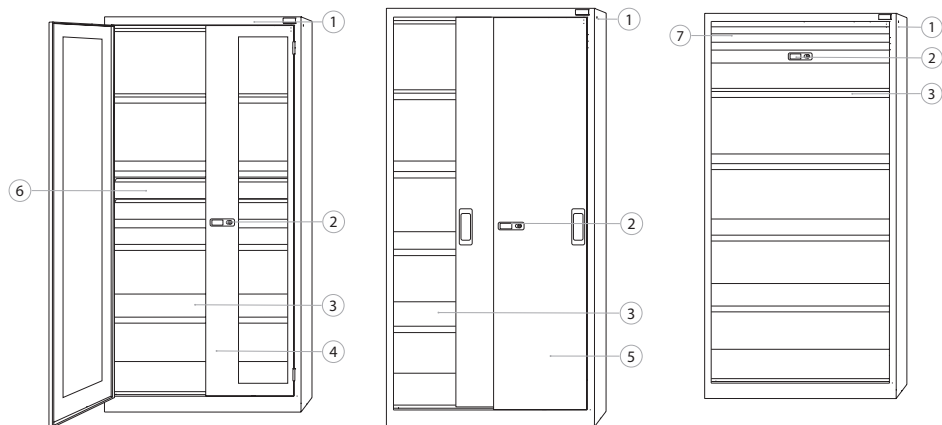

Základní skříň s křídlovými dvířky s průzorem

Základní skříň s celoplechovými posuvnými dvířky

Základní skříň s roletami

1	Kryt skříně	5	Celoplechová posuvná dvířka
2	Cylindrický zámek	6	Zásuvka
3	Police	7	Rolety
4	Křídlová dvířka s průzorem		

3.2. SKŘÍŇOVÝ NÁSTAVEC, VELKOPROSTOROVÝ SKŘÍŇOVÝ NÁSTAVEC

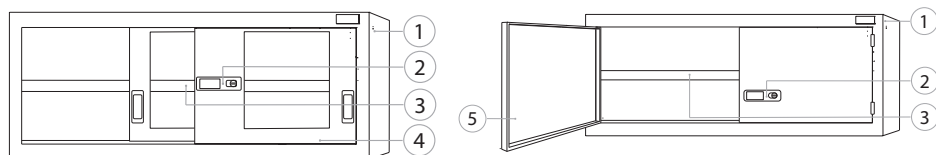

Skříňový nástavec s posuvnými dvířky s průzorem

Velkoprostorový skříňový nástavec s celoplechovými křídlovými dvířky

1	Kryt skříně	4	Posuvná dvířka s průzorem
2	Cylindrický zámek	5	Celoplechová křídlová dvířka
3	Police		

3.3. VERTIKÁLNÍ SKŘÍŇ

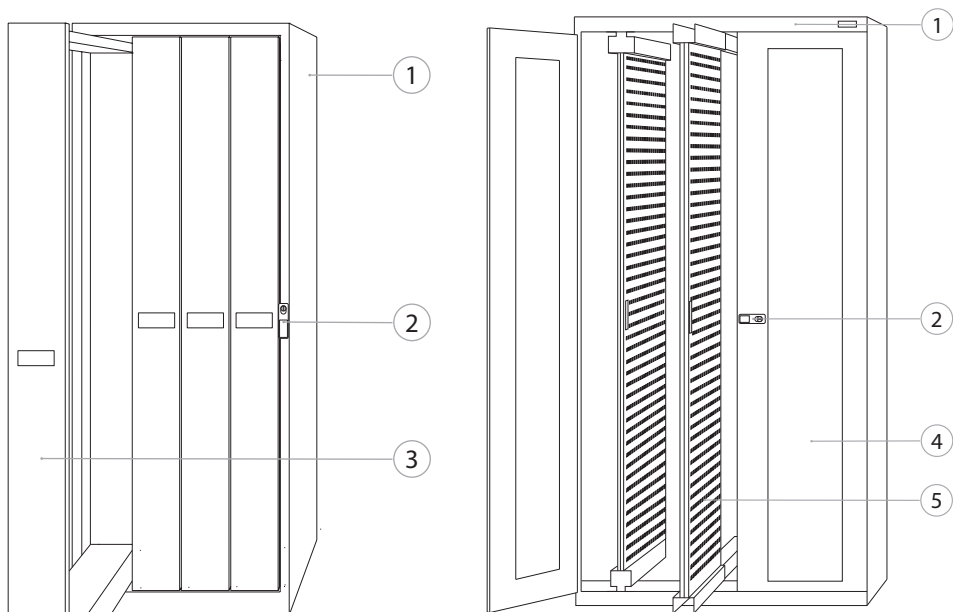

Vertikální skříň s děrovanou stěnou s křídlovými dvířky s průzorem

Vertikální skříň se čtyřmi volně nosnými výsuvy

1	Kryt skříně	4	Křídlová dvířka s průzorem
2	Cylindrický zámek	5	Děrovaná stěna-vertikální výsuv
3	Vertikální výsuv		

3.4. ZÁVĚSNÁ SKŘÍŇ NA STĚNU

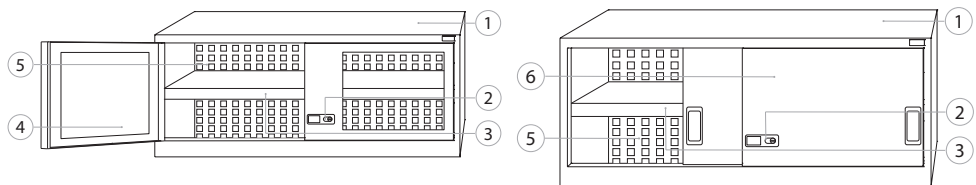

Závěsná skříň na stěnu s křídlovými dvířky s průzorem

Závěsná skříň na stěnu s celoplechovými posuvnými dvířky

1	Kryt skříně	4	Křídlová dvířka s průzorem
2	Cylindrický zámek	5	Zadní stěna s děrováním
3	Police	6	Celoplechová posuvná dvířka

3.5. REGÁLOVÁ SKŘÍŇ, ZÁSOBNÍKOVÁ SKŘÍŇ, SKŘÍŇ NA SYSTÉMOVÉ KUFRY

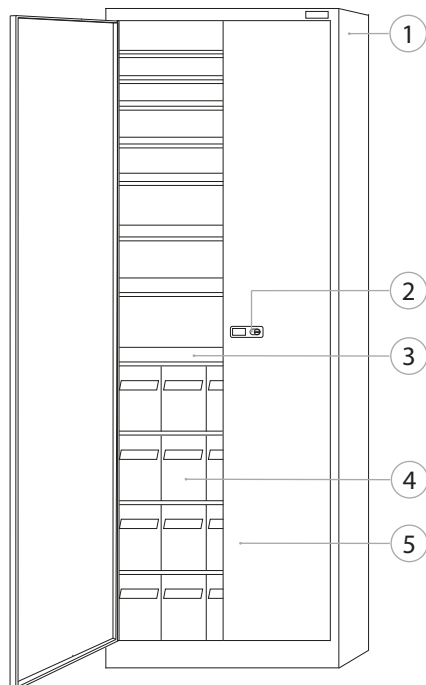
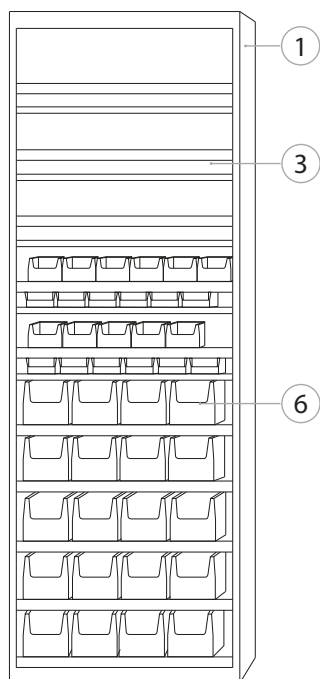

Regálová skříně bez dvířek

Zásobníková skříně s celoplechovými křídlovými dvířky

1	Kryt skříně	4	Skladový box
2	Cylindrický zámek	5	Celoplechová křídlová dvířka
3	Police	6	Průhledný box

3.6. SKŘÍŇ SHADOWBOARD

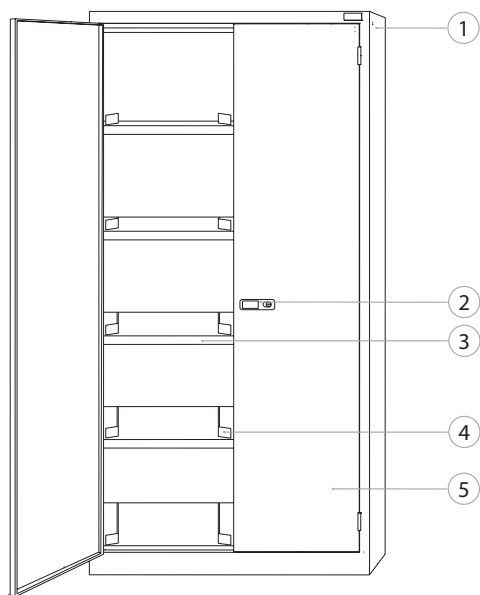

Skříň Shadowboard s celoplechovými křídlovými dvířky

1	Kryt skříně	4	Vodící lišta s dorazovým výstupkem
2	Cylindrický zámek	5	Celoplechová křídlová dvířka
3	Police		

3.7. ŠATNÍ SKŘÍŇ

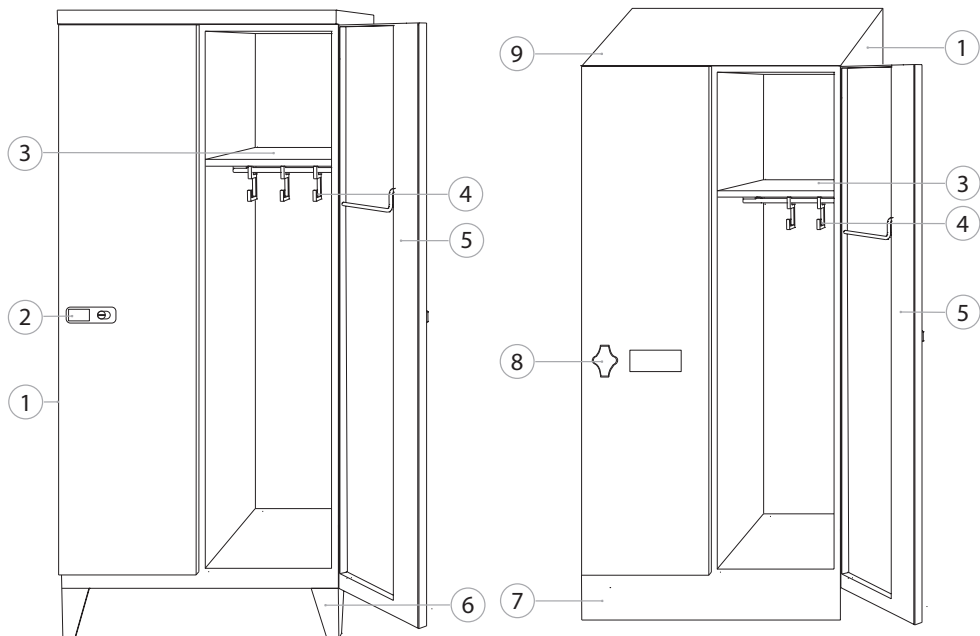

Šatní skříň s cylindrickým zámkem

Šatní skříň se šikmou střechou a uzávěrem na otočnou zástrčku

1	Kryt skříně	6	Hliníkové patky
2	Cylindrický zámek	7	Snímatelná clona podstavce
3	Police	8	Uzávěr na otočnou zástrčku
4	Šatní hák	9	Šikmá střecha
5	Celoplechová křídlová dvířka		

3.8. SKŘÍŇ TOOL UNIT, CNC SKŘÍŇ

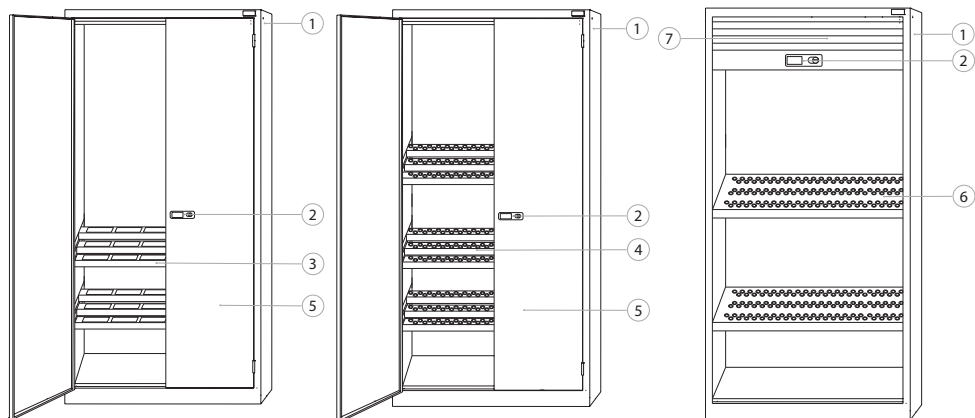

Skříň ToolUNIT (bez UNIT) s celoplechovými křídlovými dvířky

CNC skříň s upínači nástrojů s celoplechovými křídlovými dvířky

CNC skříň s upínači nástrojů s roletami

1	Kryt skříně	5	Celoplechová křídlová dvířka
2	Cylindrický zámek	6	Upínač nástrojů pro šikmé uložení
3	Nosník UNIT	7	Rolety
4	Upínač nástrojů pro stupňovité uložení		

CS

3.9. SKŘÍŇKA NA ČISTICÍ PROSTŘEDKY

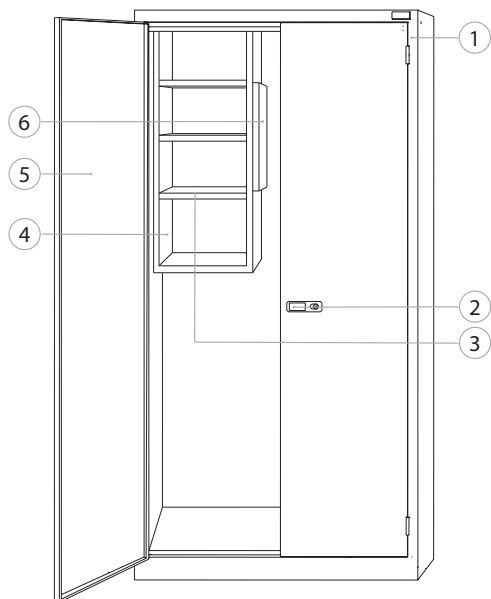

Skřínka na čisticí prostředky s celoplechovými křídlovými dvířky

1	Kryt skříně	4	Pouzdro na čisticí prostředky k zavěšení
2	Cylindrický zámek	5	Celoplechová křídlová dvířka
3	Police	6	Výtažná děrovaná stěna s háky a držáky přístrojů

4. Bezpečnost

4.1. ZÁKLADNÍ BEZPEČNOSTNÍ POKYNY

4.2. STANOVENÉ POUŽITÍ

- Rozsah otevírání dveří udržujte volný, dveře a zásuvky musí být uzavřené.
- Zásuvky pro uložení nástrojů.
- Police pro uložení obrobků a nástrojů.
- Pro průmyslové použití ve vnitřní oblasti. Použití na suchých a pevných podkladech.
- Skříň vždy zajistěte proti převrácení.
- Používejte pouze v technicky bezvadném a provozně bezpečném stavu.
- Modifikace a přestavba je povolena pouze se schválenými díly příslušenství Hoffmann Group.

4.2.1. Skříň na těžké zboží

- Osazujte pouze policemi na těžké zboží.

4.2.2. Skříňový nástavec a velkoprostorový skříňový nástavec

- K montáži na základní skříň/velkoprostorovou základní skříň.

4.2.3. Vertikální skříň

- Vertikální výsuvy k uchycení nosičů náradí, policových van nebo děrovaných stěn.
- Art. č. 942031 a 942033: Výsuvy děrovaných stěn k uchycení háků a držáků Easyfix.
- Instalujte pouze na rovných podlahách.

4.2.4. Závěsná skříň na stěnu

- K montáži na stěnu.
- Zadní stěna s děrovanou stěnou v rastru k uchycení háků a držáků Easyfix.

4.2.5. Regálová skříň

- Police k uchycení skladových boxů.
- Křídlová dvířka s přídržnými tabulemi pro uchycení skladových boxů.

4.2.6. Zásobníková skříň

- Průhledné boxy pro bezprašné uskladnění šroubů, matic a jiných drobných dílů.
- Průhledné boxy otevřete sklopením nebo je za účelem montáže vyjměte.

4.2.7. Skříň Shadowboard

- Police k uchycení skříní Shadowboard art. č. 928220 vel. 115, 176, 250, 250/2.

4.2.8. Šatní skříň

- K uchování oděvů a obuvi.
- Doraz dveří je možné montovat doleva nebo doprava.
- Uzávěr na otočnou zástrčku je možné uzamknout visacím zámekem art. č. 085822 – 085875 do vel. 40 nebo art. č. 085812/5814/5816 do vel. 45.

4.2.9. Skříň tool UNIT

- Nosná lišta k uchycení nosiče náradí tool UNIT art. č. 971000.

4.2.10. CNC skříň, CNC velkoprostorová skříň

- K uchycení CNC nástroje.

4.2.11. Skříňka na čisticí prostředky

- K uskladnění čisticích prostředků.
- Pouzdro na čisticí prostředky s děrovanou stěnou v rastru k uchycení háků a držáků Easyfix.
- Možnost kombinace se skříněmi GridLine art. č. 940001 – 940907 stejné výšky.

4.3. NESPRÁVNÉ POUŽITÍ

- Neprovádějte samovolné přestavby a modifikace.
- Skříň, zásuvky a police nepřetěžujte.
- Nestavte a neodkládejte jej do skříně, zásuvek a do polic.
- Neskladujte na krytu skříně žádné vyčnívající předměty.
- Předměty neodkládejte trhavě.
- Neskladujte zápalné nebo chemické tekutiny.
- Neskladujte potraviny.
- Nepoužívejte v místech s nebezpečím výbuchu.

4.4. OSOBNÍ OCHRANNÉ PROSTŘEDKY

Dodržujte národní a místní předpisy pro bezpečnost a úrazovou prevenci. Ochranný oblek jako je ochrana nohou a ochranné rukavice musí být zvoleny, poskytnuty a používány při provádění příslušné činnosti podle očekávaného rizika.

4.5. KVALIFIKACE OSOB

Odborník na mechanické práce

Odborníky ve smyslu této dokumentace jsou osoby, které jsou obeznámeny s instalací, uvedením do provozu, odstraňováním závad a údržbou produktu a mají níže uvedené kvalifikace:

- Kvalifikace/vyškolení v oblasti mechaniky podle národních platných předpisů.

Odborník na elektrotechnické práce

Ve smyslu této dokumentace musí být kvalifikovaní elektrikáři díky odborným znalostem a zkušenostem schopni rozpoznat nebezpečí vyplývající z elektřiny a zabránit jim.

Vyškolená osoba

Vyškolené osoby ve smyslu této dokumentace jsou osoby, které byly zaškoleny pro provedení prací v oblasti přepravy, skladování a provozu.

4.6. PŘEPRAVA

Výrobek okamžitě po obdržení zkontrolujte, zda nevykazuje poškození od přepravy. V případě poškození se nesmí provádět montáž, ani uvedení do provozu. Dodávka na paletě. Přeprava na paletě pomocí vhodného zvedacího zařízení. Skříně smí zvedat z palety jen více osob.

⚠ UPOZORNĚNÍ

Nebezpečí poranění při přepravě

Nebezpečí zranění v důsledku neodborné přepravy na místo instalace.

- » Používejte ochranu nohou, ochranné rukavice a ochrannou helmu.
- » Přeprava minimálně dvěma osobami.
- » Zajistěte posuvné a přepravní dráhy.
- » Před zahájením práce uvolněte parkovací brzdu u koleček a zajistěte ji.
- » Přepravu provádějte se zavřenými, uzamčenými a dodatečně upevněnými zásuvkami a dveřmi.

OZNÁMENÍ

Neodborná přeprava

Věcné škody přepravovaného kusu.

- » S balíkem manipulujte v souladu se symboly a pokyny na obalu.
- » Netahejte po podlaze.
- » Balík přepravujte ve svislé poloze, sešněrovaný a zajištěný proti skluzu.
- » Dodržujte těžiště.
- » Používejte určené opěrné body.
- » Odstavujte pomalu a rovnoměrně.
- » Přepravní obal odstraňte až bezprostředně před montáží.
- » Přepravní pojistky sejměte po odstavení na místě instalace.

5. Instalace

- Dbejte na rovný stabilní podklad dimenzovaný pro maximální nosnost skříně.
- Zkontrolujte vodováhou vodorovné vyrovnání. Případně Přizpůsobit nivelační podstavec [► Strana 55] nebo použijte podkládací klíny.
- Skříně nutně zajistěte proti překlopením ukotvením ve stěně nebo v podlaze.

5.1. VYROVNÁNÍ

5.1.1. Přizpůsobení nivelačního podstavce



i Platné pro: Základní skříň, velkoprostorová základní skříň, skříň Shadowboard, skříň tool UNIT, CNC skříň, skříňka na čisticí prostředky

✓ Skříň je kompletně prázdná.

1. Vyjměte spodní polici ze skříňky zvednutím z bočních otvorů.

UPOZORNĚNÍ! Nebezpečí pořezání. Noste ochranné rukavice.

2. Čtyři resp. osm nivelačních noh uvnitř skříňe vyregulujte inbusovým klíčem vel. 5 mm.

3. Zkontrolujte vyrovnaní pomocí vodováhy.

4. Tento postup opakujte, dokud není skříň ve vodorovné poloze.

5.2. UKOTVENÍ NA STĚNU

i Ukotvení musí provádět minimálně dvě osoby.

5.2.1. Skříň



✓ V závislosti na vlastnostech stěny volte vhodné hmoždinky a šrouby.

✓ Podlaha má dostatečnou nosnost.

1. Označte vrtací otvory skrz otvory v zadní části skříňe a posuňte skříňku.

2. Vyrtejte otvory do zdi, vložte hmoždinky a přišroubujte skříň na stěnu.

5.2.2. Vertikální skříň



✓ V závislosti na vlastnostech stěny volte vhodné hmoždinky a šrouby.

✓ Podlaha má dostatečnou nosnost.

1. Na horní stranu skříňe našroubujte dva upevňovací úhelníky pomocí vždy dvou šroubů a matic ke skříni.

2. U každého upevňovacího úhelníku označte vývrt a přesuňte skříň.

3. Vyrtejte otvory do zdi, vložte hmoždinky a sešroubujte upevňovací úhelníky se stěnou.

5.3. UKOTVENÍ V PODLAZE

5.3.1. Skříň s roletami



✓ V závislosti na vlastnostech podlahy zvolte vhodné hmoždinky a šrouby.

✓ Podlaha má dostatečnou nosnost.

✓ Nivelační podstavec je přizpůsoben. [► Strana 55]

1. Vyjměte spodní polici ze skříňky zvednutím z bočních otvorů.

UPOZORNĚNÍ! Nebezpečí pořezání. Noste ochranné rukavice.

2. Označte vrtací otvory skrz otvory ve dnu skříňe a posuňte skříňku.

3. Vyrtejte otvory v podlaze. Vložte hmoždinky a skříň sešroubujte s podlahou.

6. Montáž

⚠ UPOZORNĚNÍ**Montážní práce**

Nebezpečí pohmoždění nohou a rukou při montážních pracích a při zavírání zásuvek.

- » Noste ochranu nohou, ochranné rukavice.
- » Zajistěte stabilní umístění na čistém a rovném podkladu.
- » Montáž pomoci dvou osob.

6.1. VŠECHNY SKŘÍNĚ**6.1.1. Skříň ke skříní**

✓ Skříně mají stejnou výšku a hloubku. Jinak je třeba vyvrtat otvory do stěny skříně.

1. Skrz obě boční stěny prostrčte nahoře a dole čtyři šrouby M6×12.
2. Čtyři matice M6 přišroubujte z druhé strany pomocí šroubů.

6.1.2. Vložení / posunutí polic**⚠ UPOZORNĚNÍ****Vyklápěcí police**

Nebezpečí pohmoždění a nárazu jednotlivých končetin.

- » Dbejte na správné vložení police.
- » Police musí bez štěrbin lícovat se zadní stranou skříně.
- » Police nesmí na přední straně skříně přesahovat přes podpěru police.



1. Vložte čtyři podpěry police do stejné výšky do závěsné lišty.
 - » Závěsné háky podpěry police směřují dolů.
2. Polici umístěte na podpěry police.
 - » Police musí bez štěrbin lícovat se zadní stranou skříně a pevně doléhat na podpěru police. Police nesmí na přední straně skříně přesahovat přes podpěru police.

6.1.3. Demontáž zásuvek

1. Vytáhněte zásuvku.
2. Vytáhněte zámek a otočte jej nahoru. Vyměňte zásuvku.

6.1.4. Montáž zásuvek

1. Vytáhněte a držte zásuvkové kolejnice.
2. Zasouvejte zásuvku až zaregistrujete odpor.
3. Zásuvku nadzvedněte a zasouvejte přes odpor dále, dokud není zásuvka zcela v kolejnici.
4. Blokování otočte dolů a zatlačte jej dozadu.

6.1.5. Posunout vodící lišty

✓ Zásuvky demontovány.

1. Umístíte plochý šroubovák mezi stěnu skříňe a vodicí lištu.
2. Opatrně odtlačte plochý šroubovák od stěny skříňe, aby se vypáčila vodicí lišta.
3. Vodicí lištu vyjměte směrem nahoru.
4. Vodicí lištu zasuňte v libovolné poloze shora do otvorů.

6.1.6. Elektrické instalace

NEBEZPEČÍ

Součásti vedoucí el. proud

Ohrožení života úderem el. Proudů. Při neodborné montáži součástí vedoucích el. proud.

- » Elektrické instalace smí provádět pouze odborný elektrikář.
 - » Zkontrolujte nutnost ochranného uzemnění.
 - » Před uvedením do provozu zkontrolujte na poškození všechny součásti.
-
- Odstraňte kryt ze zadní strany skříňe nebo kryt pouzdra a předlisované děrování vytlačte šroubovákem z krytu.

6.2. SKŘÍŇ NA TĚŽKÉ ZBOŽÍ

6.2.1. Vložení police

UPOZORNĚNÍ

Vyklápěcí police

Nebezpečí pohmoždění a nárazu jednotlivých končetin.

- » Dbejte na správné vložení police.
- » Police musí bez štěrbin lícovat se zadní stranou skříňe.
- » Police nesmí na přední straně skříňe přesahovat přes podpěru police.



1. Vložte šest podpěr police do stejné výšky do závěsné lišty.
 - » Závěsné háky podpěry police směřují dolů.
2. Polici umístěte na podpěry police.
 - » Police musí bez štěrbin lícovat se zadní stranou skříňe a pevně doléhat na podpěru police. Police nesmí na přední straně skříňe přesahovat přes podpěru police.

6.3. SKŘÍŇE S POSUVNÝMI DVÍŘKY

6.3.1. Dodatečné seřízení kluzných vedení

 *V případě chybného nebo nadměrného zatížení může dojít k chybným polohám dvířek.*

1. U každých dvířek v horní oblasti proveďte dodatečné seřízení dvou plastových kluzných vedení očkovým klíčem 17 mm.
2. Popřípadě vyměňte kuličkové ložisko a plastový kluzák.

6.4. SKŘÍŇOVÝ NÁSTAVEC, VELKOPROSTOROVÝ SKŘÍŇOVÝ NÁSTAVEC

6.4.1. Montáž na základní skříň, velkoprostorovou základní skříň



 *Skříňový nástavec je možné namontovat na jednu nebo několik základních skříňí. Vývrty pro montáž se musí shodovat.*

1. Předlisované děrování na víku pouzdra proražte vyrážečem závlaček 8 mm a kladivem.

2. Skříně musí na sebe umísťovat minimálně dvě osoby.

UPOZORNĚNÍ! Zavěšené břemeno. Nevstupujte a nesahejte pod skříň.

3. Čtyři šrouby M6 vedte zesponu skrz základní skříň a skříňový nástavec a sešroubujte vtaňovacími maticemi.

6.5. SKŘÍŇ SHADOWBOARD

6.5.1. Vložení skříně Shadowboard

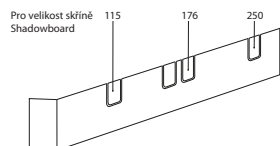

1. Podle hloubky skříně Shadowboard zvolte dorazový výstupek a překlopte.
2. Shadowboard vsuňte až na doraz.

6.5.2. Posun vodící lišty

1. Na každé vodící liště uvolněte tři šrouby s maticemi.
2. Vodící lištu umístěte podle vývrtů v polici.
3. Vodící lištu sešroubujte vždy třemi šrouby a maticemi.

6.6. ŠATNÍ SKŘÍŇ

6.6.1. Přestavba dorazu dveří

1. Kleštěmi odstraňte čep závěsu, sejměte dveře.
2. Z korpusu skříně odstraňte pryžovou zátku a odšroubujte závěsy.
3. Na druhé straně našroubujte závěsy ve stejné výšce a zaklapněte pryžovou zátku.
4. Dveře vsuňte do závěsů a vložte čep závěsu.

6.7. ZÁVĚSNÁ SKŘÍŇ NA STĚNU



1. Dodaný upevňovací materiál zkontrolujte na jeho vhodnost podle kvality stěny a popřípadě zvolte jiný vhodný upevňovací materiál.
2. Vyznačte si vývrty skrz zadní stěnu skříně.
3. Vyvrtejte otvor \varnothing 8 mm pro dodaný upevňovací materiál nebo podle zvoleného upevňovacího materiálu.
4. Vložte hmoždinku.
5. Šroub s šestihrannou hlavou nebo zvolený upevňovací materiál vedte skrz vývrty v zadní straně skříně a skrz distanční držák.
6. Skříň umístěte u zdi a sešroubujte šrouby s šestihrannou hlavou nebo zvoleným upevňovacím materiálem se zdi.

6.8. REGÁLOVÁ SKŘÍŇ

6.8.1. Stupňovitá police



1. U každé police vložte čtyři podpěry police. Podpěru police vložte v zadní části zvýšeně.
 - » Závěsné háky podpěry police směřují dolů.
2. V zadní části nad podpěrou police vložte dvě pojistky vsunutí.

6.9. SKŘÍŇ TOOL UNIT, CNC SKŘÍŇ

6.9.1. Montáž nosníku UNIT a upínače nástrojů pro stupňovité uložení

1. Lišty k uchycení zavěste do bočních závěsných lišt skříně.

2. Upínač nástrojů nebo nosník UNIT nasuňte v požadované poloze na lištu k uchycení.
3. Šroub se zploštělou polokruhovou hlavou s nákrůžkem M6 vložte shora do lišty k uchycení a zašroubujte do závitové vložky M6.

7. Údržba

Interval	Opatření
Před zahájením každé směny	Zkontrolujte vnější rozpoznatelné poškození, závady a funkčnost. Zkontrolujte, zda nejsou opotřebené hrany a vedení. <ul style="list-style-type: none"> ■ V případě závad vše zablokujte a zajistěte proti použití. ■ Poškození nechte ihned odstranit.
Příležitostně	Namažte zámky a kolečka multifunkčním olejem.

8. Čištění

Nepoužívejte čisticí prostředky obsahující chemické látky, alkohol, brusivo nebo rozpouštědla. Povrchy s práškově nanášeným lakem (jako korpus, kovové čelní plochy, přihrádky, police) vyčistěte vlažnou vodou, vlhkým hadříkem. Polykarbonátové desky čistěte čisticím na sklo a měkkým, čistým neabrazivním hadříkem.

9. Náhradní díly

Odběr originálních náhradních dílů přes zákaznický servis společnosti Hoffmann Group.

10. Technické údaje

10.1. ROZMĚRY V G

25 mm odpovídají 1 G.

10.2. NOSNOSTI

	Celkem	Police	Zásuvka	Vertikální výsuv	Lišta k uchycení	Nosná lišta
Základní skříň	1000 kg	100 kg	75 kg	-	-	-
Skříňový nástavec	1000 kg	100 kg	75 kg	-	-	-
Velkoprostorová základní skříň	1000 kg	100 kg	-	-	-	-
Velkoprostorový skříňový nástavec	1000 kg	100 kg	-	-	-	-
Vertikální skříň se 2 výsuvy	700 kg	-	-	350 kg	-	-
Vertikální skříň se 4 výsuvy	700 kg	-	-	175 kg	-	-
Vertikální skříň s děrovanou stěnou	1000 kg	-	-	80 kg	-	-
Vertikální skříň s výsuvy vedenými po dně	2400 kg	-	-	600 kg	-	-
Skříň na těžké zboží	1600 kg	200 kg	-	-	-	-
Závěsná skříň na stěnu	250 kg	65 kg	-	-	-	-
Regálová skříň, hloubka 11 G	500 kg	80 kg	-	-	-	-
Regálová skříň, hloubka 20 G	1000 kg	65 kg / 100 kg	-	-	-	-
Zásobníková skříň	500 kg	-	-	-	-	-
Skříň Shadowboard	1000 kg	100 kg	-	-	-	-
Šatní skříň	320 kg	40 kg	-	-	-	-
CNC skříň	1000 kg	-	-	-	200 kg	150 kg
CNC velkoprostorová skříň	1000 kg	-	-	-	200 kg	150 kg
Skříň tool UNIT	1000 kg	-	-	-	200 kg	150 kg
Skříňka na čisticí prostředky	1000 kg	25 kg	75 kg	-	-	-

11. Likvidace

Při odborné likvidaci nebo recyklaci dodržujte národní a místní předpisy na ochranu životního prostředí a likvidaci. Kovy, nekovy, pojiva a pomocné látky rozdělte podle druhů a ekologicky zlikvidujte.

Índice

1. Datos de identificación	63
2. Indicaciones generales	63
2.1. Símbolos y medios de representación	63
3. Vista general del equipo	64
3.1. Armario base, armario base de gran capacidad, armario para cargas pesadas.....	64
3.2. Armario sobrepuesto, armario sobrepuesto de gran capacidad	64
3.3. Armario vertical	65
3.4. Armario colgante	65
3.5. Armario de estantes, armario de almacenamiento, armario para maletas organiza- das.....	66
3.6. Armario de tablero de herramientas	67
3.7. Armario ropero	68
3.8. Armario Tool-UNIT, armario CNC	69
3.9. Armario para productos de limpieza.....	70
4. Seguridad.....	70
4.1. Indicaciones de seguridad básicas.....	70
4.2. Uso conforme a lo previsto	70
4.3. Utilización indebida.....	71
4.4. Equipo de protección individual.....	72
4.5. Cualificación personal.....	72
4.6. Transporte	72
5. Instalación.....	73
5.1. Alinear.....	73
5.1.1. Adaptar el zócalo de nivelación	73
5.2. Anclajes de pared	73
5.2.1. Armario	73
5.2.2. Armario vertical	73
5.3. Anclaje al suelo.....	74
5.3.1. Armario de cierre corredizo	74
6. Montaje	74
6.1. Todos los armarios	74
6.1.1. Armario junto a armario	74
6.1.2. Insertar / mover el estante.....	74
6.1.3. Desmontaje de los cajones	75
6.1.4. Montaje de los cajones	75
6.1.5. Mover los rieles de guía.....	75
6.1.6. Instalaciones eléctricas	75
6.2. Armario para cargas pesadas	76
6.2.1. Colocar estante.....	76

6.3.	Armarios de puertas correderas.....	76
6.3.1.	Ajustar las guías de deslizamiento	76
6.4.	Armario sobrepuesto, armario sobrepuesto de gran capacidad	76
6.4.1.	Montar en el armario base o en el armario base de gran capacidad	76
6.5.	Armario de tablero de herramientas.....	76
6.5.1.	Colocar tableros de sombras.....	76
6.5.2.	Mover los rieles de guía.....	77
6.6.	Armario ropero.....	77
6.6.1.	Desmontar el tope de la puerta.....	77
6.7.	Armario colgante.....	77
6.8.	Armario de estantes.....	77
6.8.1.	Estante escalonado	77
6.9.	Armario Tool-UNIT, armario CNC.....	77
6.9.1.	Montar el soporte UNIT y el portaherramientas para almacenamiento por niveles.....	77
7.	Mantenimiento.....	77
8.	Limpieza.....	78
9.	Piezas de repuesto	78
10.	Especificaciones técnicas.....	79
11.	Eliminación	80

es

1. Datos de identificación





Fabricante	Hoffmann Supply Chain GmbH Franz-Hoffmann-Str. 3 90431 Núremberg Alemania
Marca	GARANT
Productos	Armario base GridLine, diferentes modelos Armario sobrepuesto GridLine, diferentes modelos Armario base de gran capacidad GridLine, diferentes modelos Armario sobrepuesto de gran capacidad GridLine, diferentes modelos Armario vertical GridLine, diferentes modelos Armario para cargas pesadas GridLine, diferentes modelos Armario colgante GridLine, diferentes modelos Armario de estantes, diferentes modelos Armario de almacenamiento, diferentes modelos Armario de tablero de herramientas GridLine, diferentes modelos Armario ropero, diferentes modelos Armario Tool-UNIT GridLine, diferentes modelos Armario CNC GridLine, diferentes modelos Armario para productos de limpieza GridLine
Versión	02 Traducción del manual de instrucciones original
Fecha de creación	07/2020

2. Indicaciones generales



Lea, observe y conserve el manual de instrucciones de uso para consultas posteriores, y téngalo siempre a mano.

2.1. SÍMBOLOS Y MEDIOS DE REPRESENTACIÓN

Símbolo de advertencia	Significado
 PELIGRO	Identifica un peligro que ocasiona la muerte o lesiones graves si no se evita.
 ADVERTENCIA	Identifica un peligro que puede ocasionar la muerte o lesiones graves si no se evita.
 ATENCIÓN	Identifica un peligro que puede ocasionar lesiones leves o medianamente graves si no se evita.
AVISO	Identifica un peligro que puede ocasionar daños materiales si no se evita.
	Identifica consejos e indicaciones útiles, así como informaciones, para un funcionamiento eficaz y sin anomalías.

3. Vista general del equipo

i Representaciones de ejemplo.

3.1. ARMARIO BASE, ARMARIO BASE DE GRAN CAPACIDAD, ARMARIO PARA CARGAS PESADAS

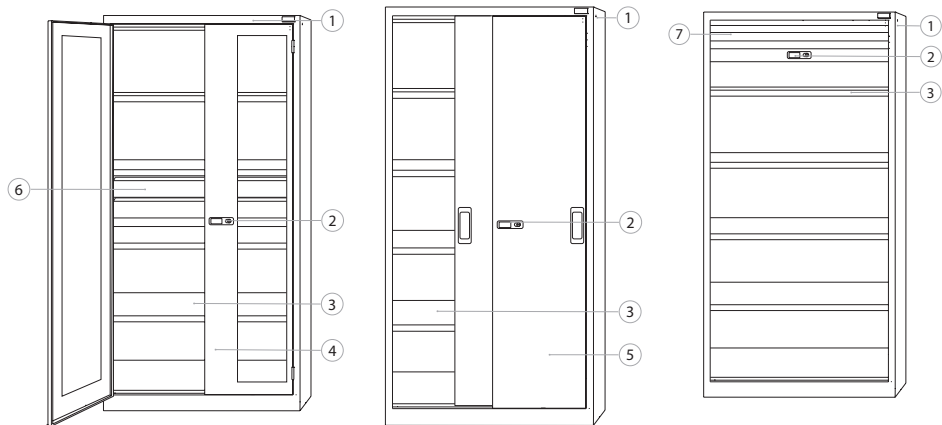

Armario base con puertas batientes transparentes

Armario base con puertas correderas de chapa maciza

Armario base con cerradores

1	Carcasa de armario	5	Puerta corredera de chapa maciza
2	Cerradura de pasador cilíndrico	6	Cajón
3	Estante	7	Cierres corredizos
4	Puerta batiente transparente		

3.2. ARMARIO SOBREPUESTO, ARMARIO SOBREPUESTO DE GRAN CAPACIDAD

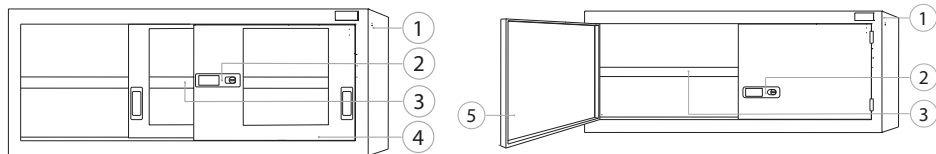

Armario sobrepuesto con puertas correderas transparentes

Armario sobrepuesto de gran capacidad con puertas batientes de chapa maciza

1	Carcasa de armario	4	Puerta corredera transparente
2	Cerradura de pasador cilíndrico	5	Puerta batiente de chapa maciza
3	Estante		

3.3. ARMARIO VERTICAL

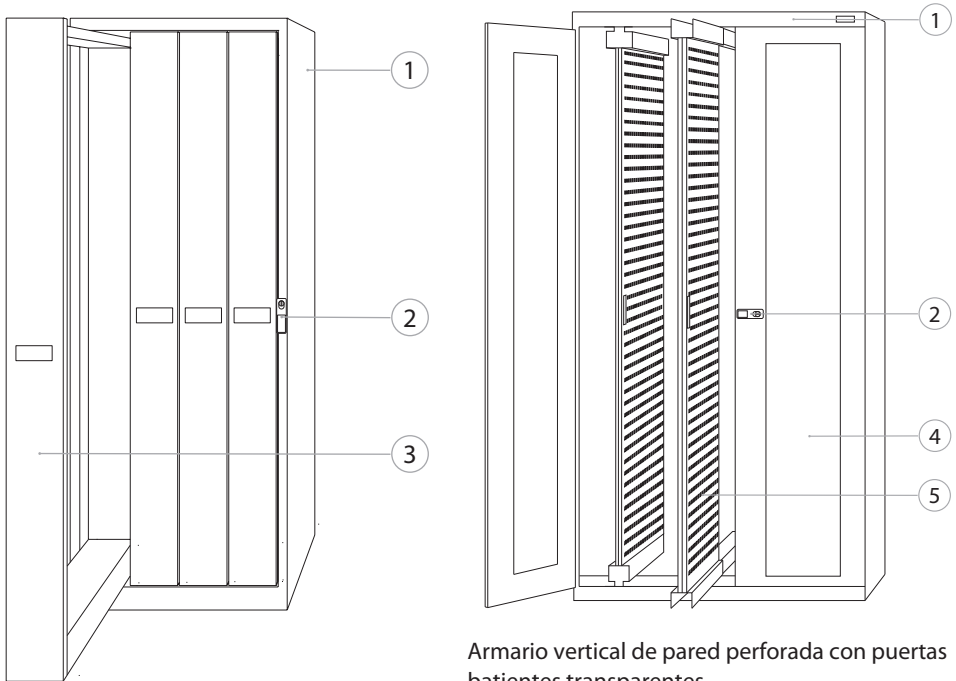

Armario vertical de pared perforada con puertas batientes transparentes

Armario vertical con cuatro bandejas telescópicas autoportantes

1	Carcasa de armario	4	Puerta batiente transparente
2	Cerradura de pasador cilíndrico	5	Bandeja telescópica vertical con pared perforada
3	Bandeja telescópica vertical		

3.4. ARMARIO COLGANTE

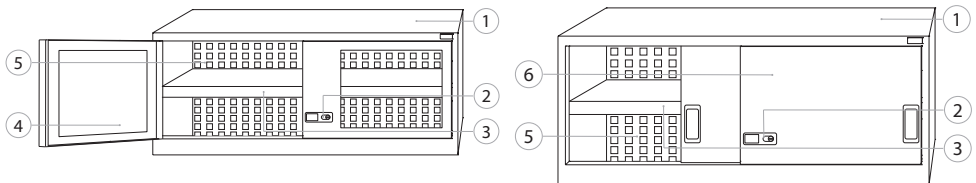

Armario colgante con puertas batientes transparentes

Armario colgante con puertas correderas de chapa maciza

1	Carcasa de armario	4	Puerta batiente transparente
2	Cerradura de pasador cilíndrico	5	Panel posterior con perforación
3	Estante	6	Puerta corredera de chapa maciza

3.5. ARMARIO DE ESTANTES, ARMARIO DE ALMACENAMIENTO, ARMARIO PARA MALETAS ORGANIZADAS

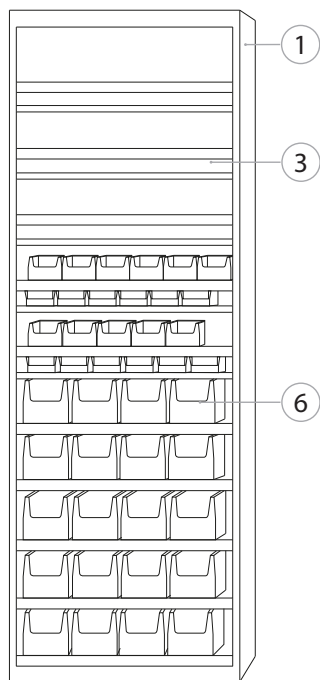

Armario de estantes sin puerta

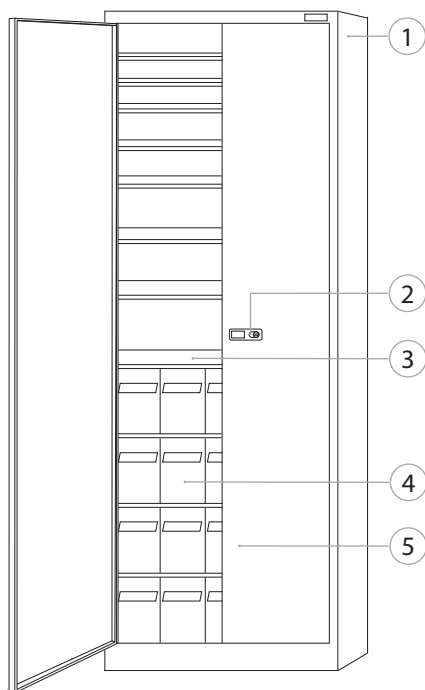

Armario de almacenamiento con puertas batientes de chapa maciza

1	Carcasa de armario	4	Cajas de almacenamiento a la vista
2	Cerradura de pasador cilíndrico	5	Puerta batiente de chapa maciza
3	Estante	6	Caja transparente

3.6. ARMARIO DE TABLERO DE HERRAMIENTAS

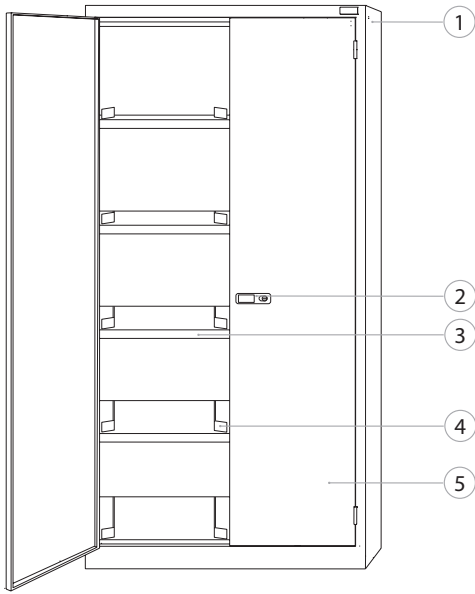

Armario de tablero de herramientas con puertas batientes de chapa maciza

1	Carcasa de armario	4	Rieles de guía con tope
2	Cerradura de pasador cilíndrico	5	Puerta batiente de chapa maciza
3	Estante		

es

3.7. ARMARIO ROPERO

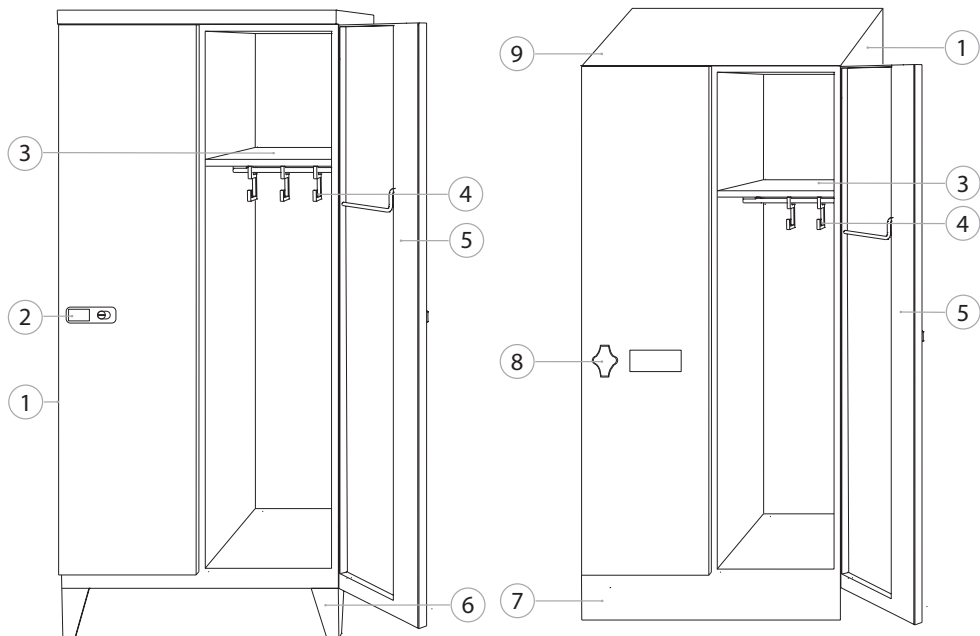

Armario ropero con cerradura de pasador cilíndrico

Armario ropero con techo inclinado y cierre para candado

1	Carcasa de armario	6	Patas de aluminio
2	Cerradura de pasador cilíndrico	7	Panel de base desmontable
3	Estante	8	Cierre para candado
4	Ganchos para la ropa	9	Cubierta inclinada
5	Puerta batiente de chapa maciza		

3.8. ARMARIO TOOL-UNIT, ARMARIO CNC

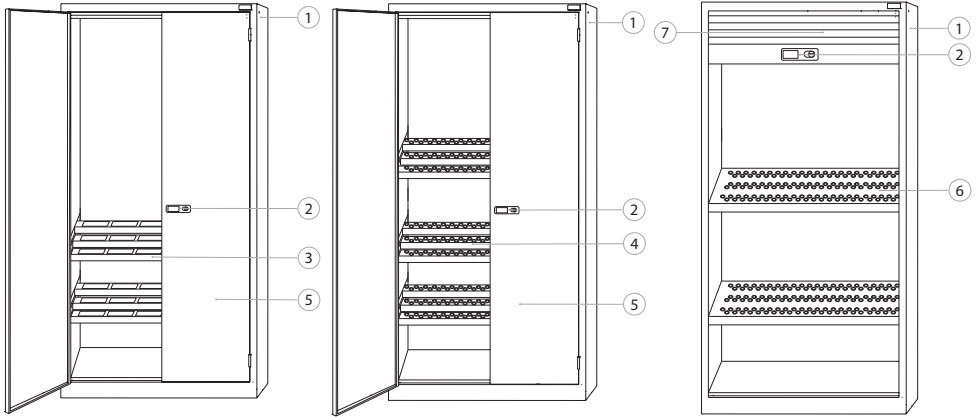

Armario Tool-UNIT (sin UNIT) con puertas batientes de chapa maciza

Armario CNC con alojamientos para herramientas y puertas batientes de chapa maciza

Armario CNC con alojamientos para herramientas y cierres corredizos

1	Carcasa de armario	5	Puerta batiente de chapa maciza
2	Cerradura de pasador cilíndrico	6	Portaherramientas para almacenamiento inclinado
3	Soporte UNIT	7	Cierres corredizos
4	Portaherramientas para almacenamiento por niveles		

es

3.9. ARMARIO PARA PRODUCTOS DE LIMPIEZA

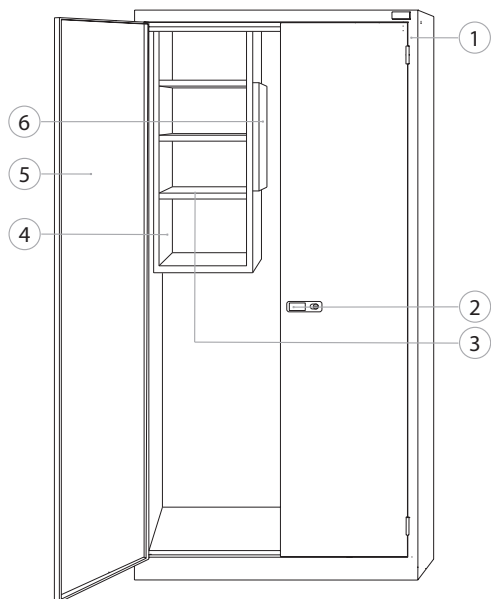

Armario para productos de limpieza con puertas batientes de chapa maciza

1	Carcasa de armario	4	Carcasa para productos de limpieza para enganchar
2	Cerradura de pasador cilíndrico	5	Puerta batiente de chapa maciza
3	Estante	6	Pared perforada extraíble con ganchos y soportes de aparatos

4. Seguridad

4.1. INDICACIONES DE SEGURIDAD BÁSICAS

4.2. USO CONFORME A LO PREVISTO

- Dejar libre la zona de giro de puertas, mantener las puertas y los cajones cerrados.
- Cajones para guardar herramientas.
- Estante para guardar piezas de trabajo y herramientas.
- Para el uso industrial en interiores. Utilización en suelos secos y firmes.
- Asegurar obligatoriamente el armario frente a caídas.
- Utilizar solo en estado técnicamente inmejorable y seguro para el funcionamiento.
- Modificar y reformar solo con accesorios autorizados de Hoffmann Group.

4.2.1. Armario para cargas pesadas

- Equipar únicamente con estantes para cargas pesadas.

4.2.2. Armario sobrepuesto y armario sobrepuesto de gran capacidad

- Para montaje en armario base/armario base de gran capacidad.

4.2.3. Armario vertical

- Bandejas telescópicas verticales para alojar soportes para herramientas, cubetas de estante o paredes perforadas.
- N.º de artículo 942031 y 942033: Bandejas telescópicas de pared perforada para alojar ganchos Easyfix y soportes.
- Colocar solo en bases niveladas.

4.2.4. Armario colgante

- Para montaje mural.
- Panel posterior de pared perforada para alojar ganchos Easyfix y soportes.

4.2.5. Armario de estantes

- Estantes para alojar cajas de almacenamiento a la vista.
- Puertas batientes con tablero soporte para alojar cajas de almacenamiento a la vista.

4.2.6. Armario de almacenamiento

- Cajas transparentes para el almacenamiento sin polvo de tornillos, tuercas y otras piezas pequeñas.
- Las cajas transparentes se abren si vuelcan o si se retiran con fines de montaje.

4.2.7. Armario de tablero de herramientas

- Estantes para alojar tableros de sombras, n.º de artículo 928220, tam. 115, 176, 250, 250/2.

4.2.8. Armario ropero

- Para guardar ropa y calzado.
- La bisagra de la puerta se puede montar a izquierda o derecha.
- Cierre para candado, n.º de artículo 085822 – 085875 hasta tam. 40 o n.º de artículo 085812/5814/5816 hasta tam. 45.

4.2.9. Armario Tool-UNIT

- Riel soporte para alojar soportes para herramientas Tool-UNIT, n.º de artículo 971000.

4.2.10. Armario CNC; armario CNC de gran capacidad

- Para alojar herramientas CNC.

4.2.11. Armario para productos de limpieza

- Para almacenar productos de limpieza.
- Carcasa para productos de limpieza con pared perforada para alojar ganchos Easyfix y soportes.
- Se puede combinar con armarios GridLine, n.º de artículo 940001 – 940907, misma altura.

4.3. UTILIZACIÓN INDEBIDA

- No realizar modificaciones arbitrarias.
- No sobrecargar el armario, los cajones ni el estante.
- No ponerse ni sentarse en el armario, los cajones o el estante.
- No guardar objetos que sobresalgan de la carcasa de armario.
- No depositar los objetos de golpe.
- No almacenar líquidos inflamables o químicos.
- No almacenar alimentos.
- No la utilice en zonas con riesgo de explosión.

4.4. EQUIPO DE PROTECCIÓN INDIVIDUAL

Tener en cuenta las normas nacionales y regionales en cuanto a seguridad y prevención de accidentes. La ropa de protección como protección para los pies y guantes protectores se ha de seleccionar, disponer y llevar de acuerdo con los riesgos propios de la actividad correspondiente.

4.5. CUALIFICACIÓN PERSONAL

Personal cualificado para trabajos mecánicos

Personal cualificado en el sentido de esta documentación son personas que están familiarizadas con la estructura, la instalación mecánica, la puesta en marcha, la corrección de averías y el mantenimiento del producto, y disponen de las siguientes cualificaciones:

- cualificación / formación en el campo mecánico de acuerdo con las normas nacionales vigentes.

Personal cualificado para trabajos electrotécnicos

A efectos de esta documentación, se define a un electricista como una persona capacitada con formación técnica, conocimientos y experiencia adecuados para reconocer y evitar peligros que puedan ser causados por la electricidad.

Persona instruida

Las personas instruidas en el sentido de esta documentación son personas que han recibido instrucción para realizar trabajos en los campos de transporte, almacenamiento y funcionamiento.

4.6. TRANSPORTE

Tras recibir el producto, comprobar si ha sufrido daños durante el transporte. Si ha sufrido daños no se debe montar ni poner en marcha. Entrega en palé. Transporte en palé con medios de elevación de carga adecuados. Elevar el armario del palé con ayuda de varias personas.

⚠ ATENCIÓN

Peligro de lesiones durante el transporte

Peligro de lesiones debido a un transporte inadecuado al lugar de instalación.

- » Llevar protección para los pies, guantes protectores y cascos protectores.
- » Transportar con mínimo dos personas.
- » Asegurar las vías de desplazamiento y de transporte.
- » En su caso, soltar el freno de estacionamiento en los rodillos de dirección y bloquearlos antes de trabajar.
- » Transportar con las puertas y cajones cerrados con llave y, además, fijados.

AVISO

Transporte inadecuado

Daños materiales en el embalaje transportado.

- » Manipular el embalaje de acuerdo con los símbolos y las indicaciones del embalaje.
- » No arrastrar el embalaje por el suelo.
- » Transportar el embalaje derecho, atado y asegurado contra el deslizamiento.
- » Tener en cuenta el centro de gravedad.
- » Emplear los puntos de sujeción previstos.
- » Al estacionar el embalaje asentarlo lentamente y de modo uniforme.
- » No retirar el embalaje de transporte hasta inmediatamente antes del montaje.
- » Retirar los seguros de transporte tras la colocación en el emplazamiento.

5. Instalación

- Instalar en una superficie firme y plana diseñada para la capacidad de carga máxima del armario.
- Comprobar la alineación horizontal con un nivel de burbuja. En caso necesario, adaptar el zócalo de nivelación [► Página 73] o utilizar calzos.
- Asegurar obligatoriamente el armario contra vuelco mediante anclajes murales o en el suelo.

5.1. ALINEAR

5.1.1. Adaptar el zócalo de nivelación



 *Válido para: armario base, armario base de gran capacidad, armario de tablero de herramientas, armario Tool-UNIT, armario CNC, armario para productos de limpieza*

✓ El armario está completamente vacío.

1. Retirar el estante inferior levantándolo del armario con las perforaciones laterales.

ATENCIÓN! Peligro de corte. Utilizar guantes protectores.

2. Ajustar cuatro u ocho pies de nivelado en el interior del armario con llaves de hexágono interior de 5 mm.
3. Comprobar la posición en plano con un nivel de burbuja.
4. Repetir el proceso hasta que el armario esté recto.

5.2. ANCLAJES DE PARED

 *Proceder a la sujeción con un mínimo de dos personas.*

5.2.1. Armario



- ✓ Seleccionar los tornillos y tacos adecuados para cada calidad de pared.
- ✓ El suelo dispone de capacidad de carga suficiente.

1. Dibujar los agujeros a través de los orificios en la parte trasera del armario y mover el armario.
2. Hacer los agujeros en la pared, introducir los tacos y atornillar el armario a la pared.

5.2.2. Armario vertical



- ✓ Seleccionar los tornillos y tacos adecuados para cada calidad de pared.
 - ✓ El suelo dispone de capacidad de carga suficiente.
1. Atornillar dos escuadras de fijación en la parte superior de la carcasa del armario con dos tornillos y dos tuercas cada una.
 2. Dibujar una perforación en cada escuadra de fijación y desplazar el armario.
 3. Hacer las perforaciones en la pared, introducir los tacos y atornillar la escuadra de fijación a la pared.

5.3. ANCLAJE AL SUELO

5.3.1. Armario de cierre corredizo



- ✓ Seleccionar los tornillos y tacos adecuados para las características de cada suelo.
 - ✓ El suelo dispone de capacidad de carga suficiente.
 - ✓ Zócalo de nivelación ajustado. [▶ Página 73]
1. Retirar el estante inferior levantándolo del armario con las perforaciones laterales.

ATENCIÓN! Peligro de corte. Utilizar guantes protectores.

2. Dibujar las perforaciones en el fondo del armario y mover el armario.
3. Realizar las perforaciones en el fondo. Insertar los tacos y atornillar el armario al suelo.

6. Montaje

⚠ ATENCIÓN

Trabajos de montaje

Peligro de aplastamiento de los pies y las manos en trabajos de montaje, así como al cerrar los cajones.

- » Utilizar protección para los pies, guantes protectores.
- » Para una posición firme, asegurarse de estar en una superficie limpia y plana.
- » Montar con la ayuda de dos personas.

6.1. TODOS LOS ARMARIOS

6.1.1. Armario junto a armario



- ✓ Los armarios tienen la misma altura y profundidad. De lo contrario, realizar orificios en la pared del armario.
1. Pasar cuatro tornillos M6x12 por las dos paredes laterales en el extremo superior e inferior.
 2. Atornillar cuatro tuercas M6 del otro lado con tornillos.

6.1.2. Insertar / mover el estante

⚠ ATENCIÓN

Estante inclinado

Riesgo de aplastamiento y de impacto de miembros concretos.

- » Asegurarse de colocar correctamente el estante.
- » El estante debe cerrar sin espacio entre este y la parte posterior del armario.
- » El estante no puede sobresalir del soporte para estantes por la parte delantera del armario.



1. Insertar cuatro soportes para estantes por estante a la misma altura en la regleta de enganche.
 - » Los ganchos del soporte para estantes apuntan hacia abajo.
2. Colocar el estante en el soporte para estantes.
 - » El estante debe estar en contacto con la parte posterior del armario sin que haya espacio entre ambos, además de estar bien fijo en el soporte para estantes. El estante no puede sobresalir del soporte para estantes por la parte delantera del armario.

6.1.3. Desmontaje de los cajones



1. Sacar el cajón superior.
2. Extraer el bloqueo y girarlo hacia arriba. Retirar el cajón.

6.1.4. Montaje de los cajones



1. Extraer y sujetar las guías de los cajones.
2. Insertar el cajón e introducirlo hasta percibir una resistencia.
3. Levantar el cajón y desplazarlo superando la resistencia hasta que se asiente por completo en la guía.
4. Girar el bloqueo hacia abajo y empujarlo hacia atrás.

6.1.5. Mover los rieles de guía



- ✓ Los cajones están retirados.
1. Colocar el destornillador plano entre la pared del armario y el riel de guía.
 2. Presionar el destornillador plano con cuidado de la pared del armario para hacer palanca en el riel de guía.
 3. Retirar el riel de guía hacia arriba.
 4. Insertar el riel de guía en cualquier posición desde arriba en la perforación.

6.1.6. Instalaciones eléctricas

PELIGRO

Componentes conductores de la corriente

Peligro de muerte por electrocución en caso de montaje inadecuado de componentes conductores de la corriente.

- » La instalación eléctrica solo puede realizarla personal cualificado para trabajos electrotécnicos.
- » Comprobar la necesidad de protección por una toma de tierra.
- » Examinar todos los componentes antes de la puesta en marcha para comprobar que no estén dañados.

- Retirar el capuchón de cubierta de la parte trasera del armario o de la tapa de la carcasa y desprender la perforación precortada del capuchón presionando con un destornillador.

6.2. ARMARIO PARA CARGAS PESADAS

6.2.1. Colocar estante

⚠ ATENCIÓN

Estante inclinado

Riesgo de aplastamiento y de impacto de miembros concretos.

- » Asegurarse de colocar correctamente el estante.
- » El estante debe cerrar sin espacio entre este y la parte posterior del armario.
- » El estante no puede sobresalir del soporte para estantes por la parte delantera del armario.



1. Insertar seis soportes para estantes por estante a la misma altura en la regleta de enganche.
 - » Los ganchos del soporte para estantes apuntan hacia abajo.
2. Colocar el estante en el soporte para estantes.
 - » El estante debe estar en contacto con la parte posterior del armario sin que haya espacio entre ambos, además de estar bien fijo en el soporte para estantes. El estante no puede sobresalir del soporte para estantes por la parte delantera del armario.

6.3. ARMARIOS DE PUERTAS CORREDERAS

6.3.1. Ajustar las guías de deslizamiento

i *En caso de carga errónea o de sobrecarga, es posible que se coloquen mal las puertas.*

1. Ajustar dos guías de deslizamiento de plástico con llave de estrella de 17 mm por cada puerta en la zona superior.
2. Si procede, sustituir los rodamientos de rodillos y las guías de plástico.

6.4. ARMARIO SOBREPUESTO, ARMARIO SOBREPUESTO DE GRAN CAPACIDAD

6.4.1. Montar en el armario base o en el armario base de gran capacidad



i *El armario sobrepuesto se puede montar en uno o varios armarios base. Las perforaciones para el montaje deben coincidir.*

1. Punzonar las perforaciones precortadas en la tapa de la carcasa con un extractor de pasadores de 8 mm y un martillo.
2. Montar los armarios uno sobre otro con un mínimo de dos personas.

ATENCIÓN! Carga suspendida. No pasar por debajo del armario ni tocarlo.

3. Introducir cuatro tornillos M6 desde abajo a través del armario base y el armario sobrepuesto y atornillar con tuercas de apriete.

6.5. ARMARIO DE TABLERO DE HERRAMIENTAS

6.5.1. Colocar tableros de sombras

Para el tamaño del tablero de sombras

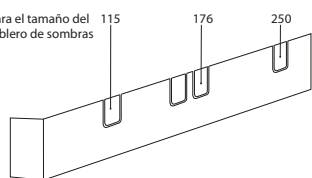

1. Seleccionar un tope según la profundidad del tablero de sombras y doblar.
2. Insertar el tablero de sombras hasta el tope.

6.5.2. Mover los rieles de guía

1. Soltar tres tornillos con tuercas por cada riel de guía.
2. Colocar el riel de guía en el estante según las perforaciones.
3. Atornillar cada riel de guía con tres tornillos y tuercas.

6.6. ARMARIO ROPERO

6.6.1. Desmontar el tope de la puerta

1. Retirar el perno de la bisagra con una pinza y desmontar la puerta.
2. Quitar los tapones de caucho del cuerpo del armario y desatornillar las bisagras.
3. Atornillar las bisagras a la misma altura del otro lado y enclavar los tapones de caucho.
4. Insertar la puerta en las bisagras y colocar el perno de la bisagra.

6.7. ARMARIO COLGANTE



1. Comprobar que el material de fijación suministrado resulte apto para el estado de la pared y, si procede, escoger otro material de fijación que resulte adecuado.
2. Dibujar las perforaciones en la parte posterior del armario.
3. Realizar una perforación con \varnothing 8 mm para el material de fijación suministrado o realizarla según el material de fijación que haya escogido.
4. Insertar los tacos.
5. Introducir el tornillo de cabeza hexagonal o el material de fijación escogido en las perforaciones de la parte posterior del armario y en los distanciadores.
6. Colocar el armario en la pared y atornillar con tornillos de cabeza hexagonal o con el material de fijación seleccionado.

6.8. ARMARIO DE ESTANTES

6.8.1. Estante escalonado



1. Colocar cuatro soportes para estantes por cada estante. Colocar los soportes para estantes elevados en la parte posterior.
 - » Los ganchos del soporte para estantes apuntan hacia abajo.
2. Colocar dos protecciones contra deslizamiento en la parte posterior sobre los soportes para estantes.

6.9. ARMARIO TOOL-UNIT, ARMARIO CNC

6.9.1. Montar el soporte UNIT y el portaherramientas para almacenamiento por niveles

1. Enganchar las guías de soporte en las regletas de enganche laterales del armario.
2. Deslizar el portaherramientas o el soporte UNIT sobre la guía de soporte hasta la posición deseada.
3. Insertar el tornillo de cabeza semirredonda plana con tope M6 desde arriba en la guía de soporte y atornillar en el inserto roscado M6.

7. Mantenimiento

Intervalo	Medida
Antes de cada turno	Comprobar la funcionalidad y que no haya daños ni defectos externos. Comprobar los cantos y las guías para ver si hay desgaste.

Intervalo	Medida
	<ul style="list-style-type: none"><li data-bbox="283 150 1046 177">■ En caso de defectos, bloquear y proteger para impedir su uso.<li data-bbox="283 178 1046 220">■ Haga reparar inmediatamente los defectos.
Ocasionalmente	Lubricar las cerraduras y ruedas existentes con aceite multiusos.

8. Limpieza

No utilizar productos de limpieza químicos, alcohólicos o que contengan abrasivos o disolventes. Limpiar las superficies con recubrimiento de polvo (como el cuerpo, los frentes de metal, los cajones y los estantes) con un paño húmedo tibio. Limpiar las ventanas de policarbonato con limpia-cristales y un paño suave, limpio y no abrasivo.

9. Piezas de repuesto

Adquisición de piezas de repuesto originales a través del servicio de atención al cliente de Hoffmann Group.

es

10. Especificaciones técnicas

10.1. DIMENSIONES EN G

25 mm corresponden a 1 G.

10.2. CAPACIDADES DE CARGA

	Total	Estante	Cajón	Bandeja telescópica vertical	Guías de soporte	Riel soporte
Armario base	1000 kg	100 kg	75 kg	-	-	-
Armario sobrepuesto	1000 kg	100 kg	75 kg	-	-	-
Armario base de gran capacidad	1000 kg	100 kg	-	-	-	-
Armario sobrepuesto de gran capacidad	1000 kg	100 kg	-	-	-	-
Armario vertical con 2 bandejas telescópicas	700 kg	-	-	350 kg	-	-
Armario vertical con 4 bandejas telescópicas	700 kg	-	-	175 kg	-	-
Armario vertical con pared perforada	1000 kg	-	-	80 kg	-	-
Armario vertical con departamentos extraíbles guiados por el fondo	2400 kg	-	-	600 kg	-	-
Armario para cargas pesadas	1600 kg	200 kg	-	-	-	-
Armario colgante	250 kg	65 kg	-	-	-	-
Armario de estantes, profundidad 11 G	500 kg	80 kg	-	-	-	-
Armario de estantes, profundidad 20 G	1000 kg	65 kg / 100 kg	-	-	-	-
Armario de almacenamiento	500 kg	-	-	-	-	-
Armario de tablero de herramientas	1000 kg	100 kg	-	-	-	-
Armario ropero	320 kg	40 kg	-	-	-	-
Armario CNC	1000 kg	-	-	-	200 kg	150 kg
Armario de gran capacidad CNC	1000 kg	-	-	-	200 kg	150 kg
Armario Tool-UNIT	1000 kg	-	-	-	200 kg	150 kg
Armario para productos de limpieza	1000 kg	25 kg	75 kg	-	-	-

11. Eliminación

Tener en cuenta la normativa nacional y regional sobre la protección del medio ambiente y la eliminación para proceder a la eliminación o el reciclaje de forma técnicamente correcta. Los metales, materiales no metálicos, materiales compuestos y materiales auxiliares se deben clasificar y eliminar de forma respetuosa con el medio ambiente.

es

Sommaire

1. Données d'identification	83
2. Remarques générales	83
2.1. Symboles et représentations.....	83
3. Aperçu de l'appareil	84
3.1. Armoire de base, armoire de base grande capacité, armoire lourde	84
3.2. Armoire supérieure, armoire supérieure grande capacité	84
3.3. Armoire verticale	85
3.4. Armoire murale suspendue	85
3.5. Armoire à rayonnages, armoire, armoire à valises combinables.....	86
3.6. Armoire shadowboard.....	87
3.7. Armoire vestiaire.....	88
3.8. Armoire Tool-UNIT, armoire CNC.....	89
3.9. Armoire à produits d'entretien	90
4. Sécurité	90
4.1. Consignes générales de sécurité	90
4.2. Utilisation normale.....	90
4.3. Mauvais usage raisonnablement prévisible	91
4.4. Equipement de protection individuelle.....	92
4.5. Qualification du personnel	92
4.6. Transport	92
5. Installation	93
5.1. Alignement	93
5.1.1. Ajustement du socle de nivellement.....	93
5.2. Ancrage mural	93
5.2.1. Armoire	93
5.2.2. Armoire verticale.....	94
5.3. Ancrage au sol	94
5.3.1. Armoire à volet roulant.....	94
6. Montage	94
6.1. Toutes les armoires	94
6.1.1. Armoire contre armoire.....	94
6.1.2. Mise en place / déplacement d'une tablette	94
6.1.3. Démontage des tiroirs	95
6.1.4. Montage des tiroirs	95
6.1.5. Déplacement des rails de guidage.....	95
6.1.6. Installations électriques.....	95
6.2. Armoire lourde	96
6.2.1. Mise en place de la tablette	96
6.3. Armoires à portes coulissantes.....	96

6.3.1.	Ajustement des glissières	96
6.4.	Armoire supérieure, armoire supérieure grande capacité	96
6.4.1.	Montage sur l'armoire de base, l'armoire de base grande capacité	96
6.5.	Armoire shadowboard.....	96
6.5.1.	Montage des shadowboards.....	96
6.5.2.	Déplacement des rails de guidage.....	97
6.6.	Armoire vestiaire.....	97
6.6.1.	Modification du sens d'ouverture de la porte	97
6.7.	Armoire murale suspendue	97
6.8.	Armoire à rayonnages.....	97
6.8.1.	Tablette étagée	97
6.9.	Armoire Tool-UNIT, armoire CNC.....	97
6.9.1.	Montage du support UNIT et du logement d'outils pour rangement étagé ...	97
7.	Entretien	97
8.	Nettoyage	98
9.	Pièces de rechange.....	98
10.	Caractéristiques techniques.....	99
11.	Mise au rebut	99

1. Données d'identification

Fabricant Hoffmann Supply Chain GmbH
Franz-Hoffmann-Str. 3
90431 Nuremberg
Allemagne

Marque GARANT

Produits

Armoire de base GridLine, différents modèles
Armoire supérieure GridLine, différents modèles
Armoire de base grande capacité GridLine, différents modèles
Armoire supérieure grande capacité GridLine, différents modèles
Armoire verticale GridLine, différents modèles
Armoire lourde GridLine, différents modèles
Armoire murale suspendue GridLine, différents modèles
Armoire à rayonnages, différents modèles
Armoire, différents modèles
Armoire shadowboard GridLine, différents modèles
Armoires vestiaires, différents modèles
Armoire Tool-UNIT GridLine, différents modèles
Armoire CNC GridLine, différents modèles
Armoire à produits d'entretien GridLine





Version 02 Traduction du manuel d'instructions original
Date de création 07/2020

2. Remarques générales



Lisez, respectez et conservez le mode d'emploi à des fins de consultation ultérieure, et gardez-le toujours à disposition.

2.1. SYMBOLES ET REPRÉSENTATIONS

Symbole d'avertissement	Signification
 DANGER	Indique un danger qui, s'il n'est pas évité, entraînera la mort ou des blessures graves.
 AVERTISSEMENT	Indique un danger qui, s'il n'est pas évité, peut entraîner la mort ou des blessures graves.
 ATTENTION	Indique un danger qui, s'il n'est pas évité, peut entraîner des blessures légères ou modérées.
AVIS	Indique un danger qui, s'il n'est pas évité, peut entraîner des dommages matériels.
	Indique des astuces et des conseils utiles, ainsi que des informations pour un fonctionnement efficace et fiable.

fr

3. Aperçu de l'appareil

i Illustrations fournies à titre d'exemple.

3.1. ARMOIRE DE BASE, ARMOIRE DE BASE GRANDE CAPACITÉ, ARMOIRE LOURDE

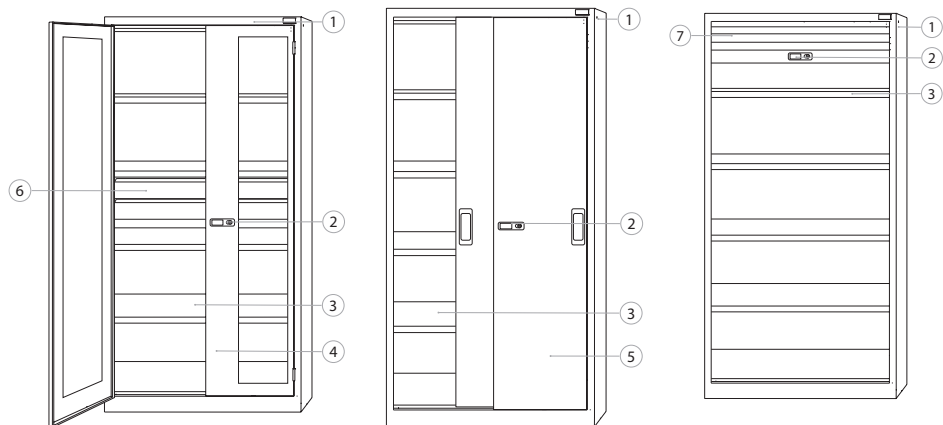

Armoire de base avec portes battantes avec regard

Armoire de base avec portes coulissantes en tôle pleine

Armoire de base avec volet roulant

1	Caisson d'armoire	5	Porte coulissante en tôle pleine
2	Serrure à cylindre	6	Tiroir
3	Tablette	7	Volet roulant
4	Porte battante avec regard		

3.2. ARMOIRE SUPÉRIEURE, ARMOIRE SUPÉRIEURE GRANDE CAPACITÉ

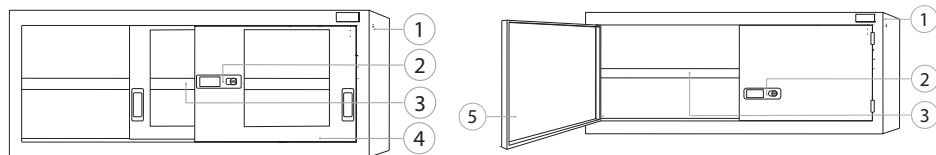

Armoire supérieure avec portes coulissantes avec regard

Armoire supérieure grande capacité avec portes battantes en tôle pleine

1	Caisson d'armoire	4	Porte coulissante avec regard
2	Serrure à cylindre	5	Porte battante en tôle pleine
3	Tablette		

3.3. ARMOIRE VERTICALE

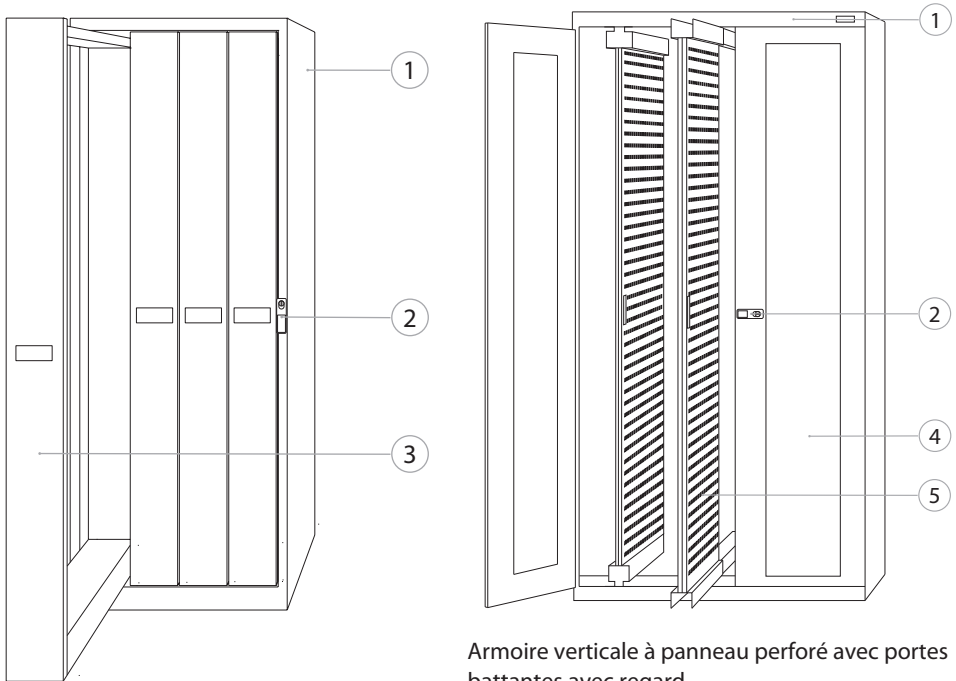

Armoire verticale à panneau perforé avec portes battantes avec regard

Armoire verticale avec quatre rallonges en porte-à-faux

1	Caisson d'armoire	4	Porte battante avec regard
2	Serrure à cylindre	5	Rallonge verticale-panneau perforé
3	Rallonge verticale		

3.4. ARMOIRE MURALE SUSPENDUE

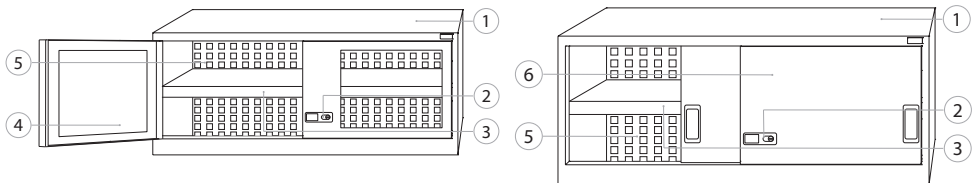

Armoire murale suspendue avec portes battantes avec regard

Armoire murale suspendue avec portes coulissantes en tôle pleine

1	Caisson d'armoire	4	Porte battante avec regard
2	Serrure à cylindre	5	Paroi arrière perforée
3	Tablette	6	Porte coulissante en tôle pleine

3.5. ARMOIRE À RAYONNAGES, ARMOIRE, ARMOIRE À VALISES COMBINABLES

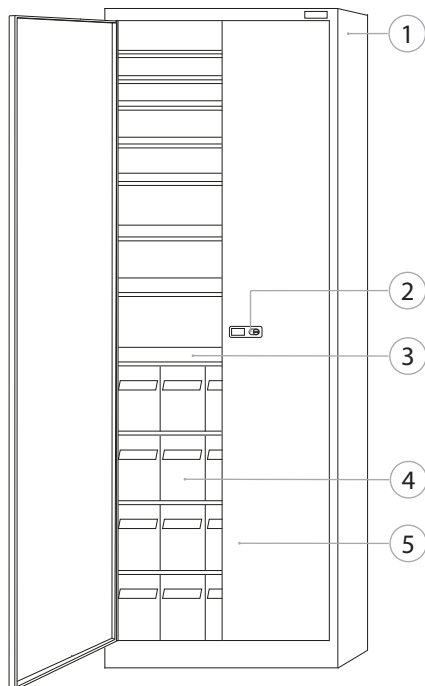
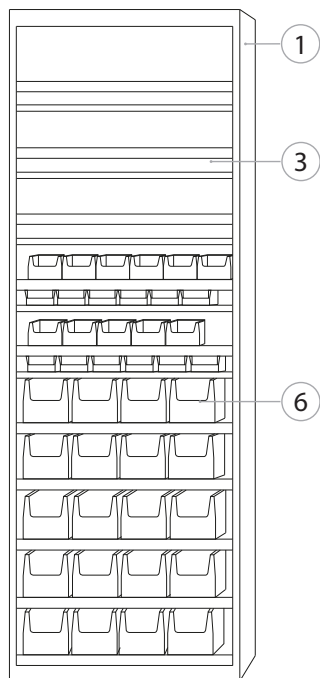

Armoire à rayonnages sans porte

1	Caisson d'armoire
2	Serrure à cylindre
3	Tablette

Armoire à portes battantes en tôle pleine

4	Bac de rangement ouvert
5	Porte battante en tôle pleine
6	Bac transparent

3.6. ARMOIRE SHADOWBOARD

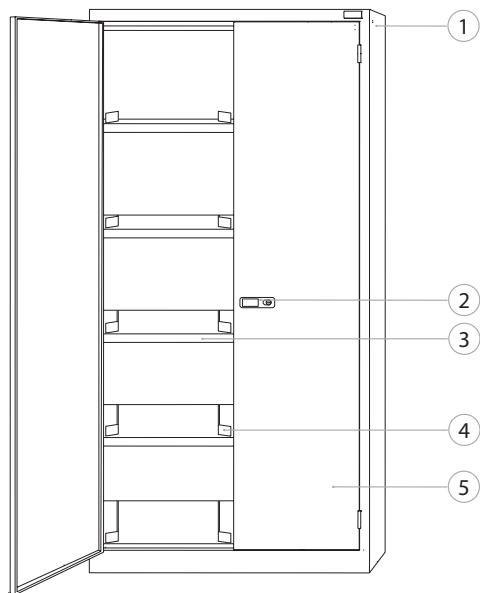

Armoire shadowboard avec portes battantes en tôle pleine

1	Caisson d'armoire	4	Rail de guidage avec butée
2	Serrure à cylindre	5	Porte battante en tôle pleine
3	Tablette		

3.7. ARMOIRE VESTIAIRE

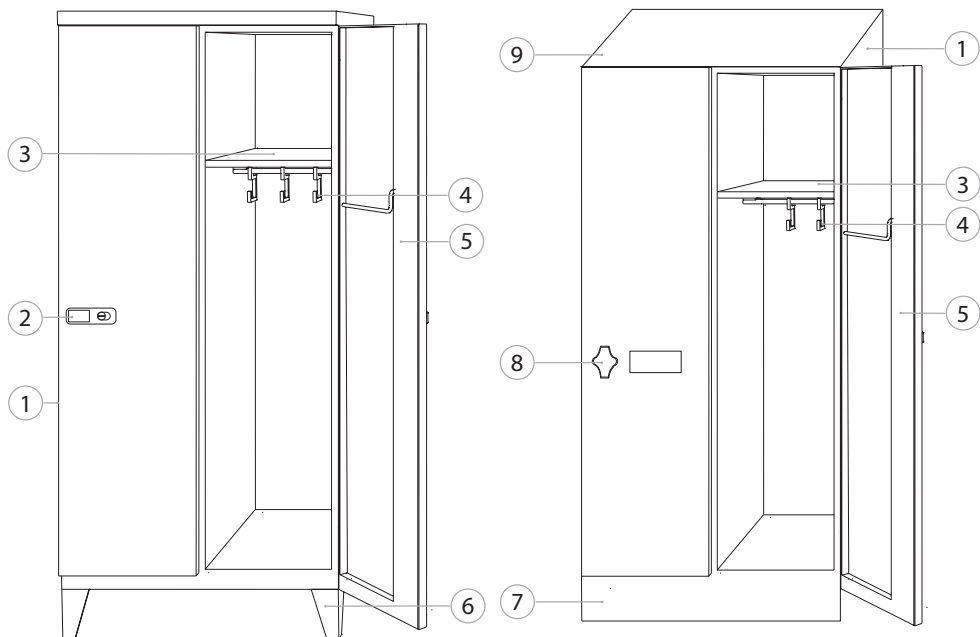

Armoire vestiaire avec serrure à cylindre

Armoire vestiaire avec toit incliné et verrou à pêne tournant

1	Caisson d'armoire	6	Pieds en aluminium
2	Serrure à cylindre	7	Cache-socle amovible
3	Tablette	8	Verrou à pêne tournant
4	Patères	9	Toit incliné
5	Porte battante en tôle pleine		

3.8. ARMOIRE TOOL-UNIT, ARMOIRE CNC

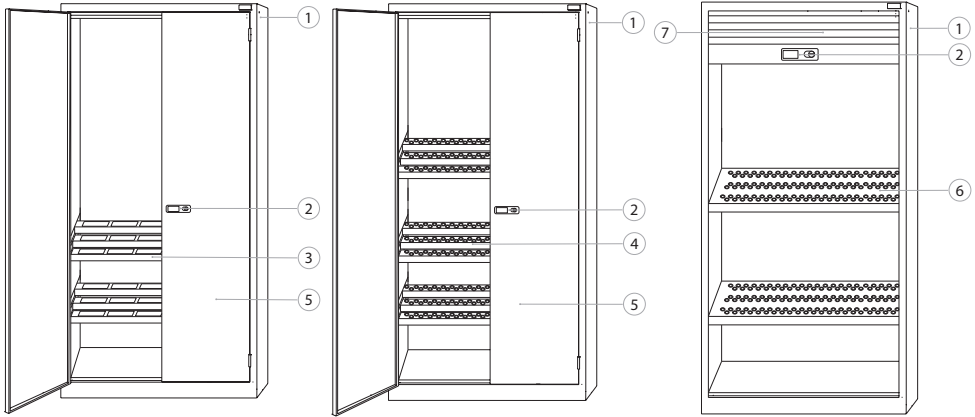

Armoire ToolUNIT (sans UNIT) avec portes battantes en tôle pleine

Armoire CNC avec logements d'outils et portes battantes en tôle pleine

Armoire CNC avec logements d'outils et volet roulant

1	Caisson d'armoire	5	Porte battante en tôle pleine
2	Serrure à cylindre	6	Logement d'outils pour rangement incliné
3	Support UNIT	7	Volet roulant
4	Logement d'outils pour rangement étagé		

3.9. ARMOIRE À PRODUITS D'ENTRETIEN

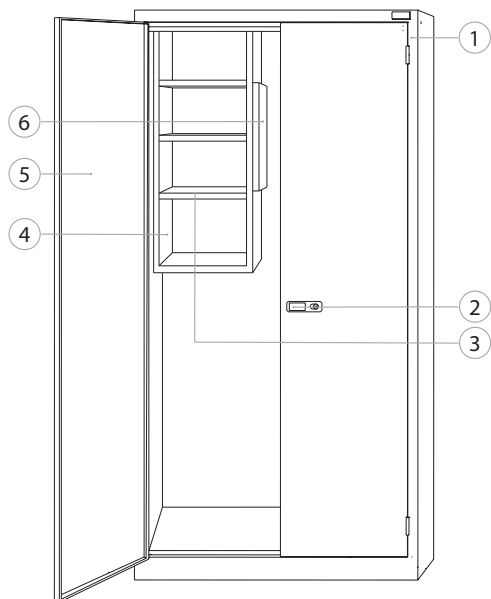

Armoire à produits d'entretien avec portes battantes en tôle pleine

1	Caisson d'armoire	4	Compartiment à produits d'entretien à suspendre
2	Serrure à cylindre	5	Porte battante en tôle pleine
3	Tablette	6	Panneau perforé extensible avec crochets et support d'appareils

4. Sécurité

4.1. CONSIGNES GÉNÉRALES DE SÉCURITÉ

4.2. UTILISATION NORMALE

- Dégager la zone de pivotement des portes, maintenir les portes et tiroirs fermés.
- Tiroirs pour le rangement d'outils.
- Tablette pour le rangement de pièces et d'outils.
- Pour usage industriel à l'intérieur. Utilisation sur des sols secs et fermes.
- Protéger impérativement l'armoire contre tout basculement.
- Utiliser uniquement l'appareil s'il se trouve en parfait état de fonctionnement.
- Modifications et transformations uniquement autorisées avec des accessoires agréés Hoffmann Group.

4.2.1. Armoire lourde

- Garnir uniquement avec des tablettes lourdes.

4.2.2. Armoire supérieure et armoire supérieure grande capacité

- Pour montage sur armoire de base/armoire de base grande capacité.

4.2.3. Armoire verticale

- Rallonges verticales pour fixation de porte-outils, bacs-tablettes ou panneaux perforés.
- Codes art. 942031 et 942033 : panneaux perforés pour fixation de crochets et supports Easyfix.
- Installer uniquement sur un sol plan.

4.2.4. Armoire murale suspendue

- Pour montage mural.
- Paroi arrière avec panneau perforé pour fixation de crochets et supports Easyfix.

4.2.5. Armoire à rayonnages

- Tablettes pour fixation de bacs de rangement ouverts.
- Portes battantes avec panneaux de support pour fixation de bacs de rangement ouverts.

4.2.6. Armoire

- Bacs transparents pour rangement à l'abri de la poussière de vis, écrous et autres petites pièces.
- Ouvrir les bacs transparents en les faisant basculer ou les retirer pour le montage.

4.2.7. Armoire shadowboard

- Tablettes pour fixation de shadowboards code art. 928220 réf. 115, 176, 250, 250/2.

4.2.8. Armoire vestiaire

- Pour le rangement de vêtements et chaussures.
- Le sens d'ouverture de la porte peut être placé à gauche ou à droite.
- Verrouillage par verrou à pêne tournant avec cadenas codes art. 085822 – 085875 jusqu'à la réf. 40 ou codes art. 085812/5814/5816 jusqu'à la réf. 45.

4.2.9. Armoire Tool-UNIT

- Rail porteur pour fixation de porte-outils Tool-UNIT code art. 971000.

4.2.10. Armoire CNC, armoire grande capacité CNC

- Pour ranger des outils CNC.

4.2.11. Armoire à produits d'entretien

- Pour ranger des produits d'entretien.
- Compartiment à produits d'entretien avec panneau perforé pour fixation de crochets et supports Easyfix.
- Combinable avec les armoires GridLine codes art. 940001 – 940907 de hauteur identique.

4.3. MAUVAIS USAGE RAISONNABLEMENT PRÉVISIBLE

- Ne pas procéder à des transformations ou des modifications.
- Ne pas surcharger l'armoire, les tiroirs ni les tablettes.
- Ne pas s'appuyer contre l'armoire, les tiroirs ou la tablette.
- Ne pas déposer d'objets saillants sur le caisson de tiroir.
- Ne pas déposer les objets de manière brusque.
- Ne pas stocker de liquides inflammables ou chimiques.
- Ne pas stocker de denrées alimentaires.
- Ne pas utiliser dans des zones explosibles.

4.4. EQUIPEMENT DE PROTECTION INDIVIDUELLE

Respecter les réglementations nationales et régionales en vigueur en matière de sécurité et de prévention des accidents. Les vêtements de protection, tels que les chaussures et les gants, doivent être choisis, mis à disposition et portés en fonction des risques prévus pendant l'activité concernée.

4.5. QUALIFICATION DU PERSONNEL

Technicien spécialisé en travaux mécaniques

Le technicien spécialisé au sens de cette documentation désigne toute personne familiarisée avec le montage, l'installation mécanique, la mise en service, le dépannage et l'entretien du produit et disposant des qualifications suivantes :

- Qualification / formation dans le domaine de la mécanique conformément à la réglementation nationale en vigueur.

Technicien compétent en travaux électrotechniques

Le technicien spécialisé au sens de cette documentation désigne toute personne qualifiée disposant de la formation, des connaissances et de l'expérience techniques adéquates capable d'identifier et d'éviter les dangers liés à l'électricité.

Personne compétente

Les personnes compétentes au sens de cette documentation désignent les personnes qui ont été formées pour effectuer des travaux dans les domaines du transport, du stockage et de l'exploitation.

4.6. TRANSPORT

Vérifier immédiatement après réception que le produit n'a pas été endommagé pendant le transport. En cas de dommages, ne pas procéder à l'installation ni à la mise en service. Livraison sur palette. Transport sur palette à l'aide d'un engin de levage approprié. Soulever l'armoire de la palette avec l'aide de plusieurs personnes.

ATTENTION

Risque de blessure en cas de transport

Risque de blessure en cas de transport non conforme sur le lieu d'installation.

- » Porter des chaussures de protection, des gants de protection et un casque.
- » Transport avec l'aide d'au moins deux personnes.
- » Sécuriser les voies de déplacement et de transport.
- » Le cas échéant, desserrer le frein de blocage des roulettes directrices et le resserrer avant de commencer à travailler.
- » Transporter avec les portes et tiroirs fermés, verrouillés et fixés.

AVIS

Transport non conforme

Domages à l'objet transporté.

- » Manipuler le colis conformément aux symboles et indications figurant sur l'emballage.
- » Ne pas tirer sur le sol.
- » Transporter le colis à la verticale, attaché et de manière à l'empêcher de glisser.
- » Tenir compte du centre de gravité.
- » Utiliser les points d'appui prévus à cet effet.
- » A l'arrêt, déposer lentement et uniformément.
- » Retirer l'emballage de transport juste avant le montage.
- » Retirer les sécurités de transport après l'installation sur le lieu d'installation.

5. Installation

- Veiller à installer sur un sol plan et ferme, conçu pour la charge admissible maximale de l'armoire.
- Vérifier l'alignement horizontal à l'aide d'un niveau à bulles. Le cas échéant, ajuster le socle de nivellement [► Page 93] ou utiliser des cales.
- Protéger impérativement contre le basculement à l'aide d'un ancrage mural ou au sol.

5.1. ALIGNEMENT

5.1.1. Ajustement du socle de nivellement



i Valable pour : armoire de base, armoire de base grande capacité, armoire shadowboard, armoire Tool-UNIT, armoire CNC, armoire à produits d'entretien

✓ L'armoire est complètement vidée.

1. Retirer la tablette inférieure de l'armoire en la soulevant au niveau des perforations latérales.

ATTENTION! Risque de coupure. Porter des gants de protection.

2. Régler les quatre ou huit pieds de nivellement à l'intérieur de l'armoire à l'aide d'une clé à 6 pans creux de 5 mm.
3. Vérifier le niveau à l'aide d'un niveau à bulle.
4. Répéter la procédure jusqu'à ce que l'armoire soit de niveau.

5.2. ANCRAGE MURAL

i Effectuer l'ancrage avec l'aide d'au moins deux personnes.

5.2.1. Armoire



- ✓ Choisir des chevilles et des vis en fonction de la qualité du mur.
 - ✓ Le sol présente une charge admissible suffisante.
1. Marquer les perçages à l'arrière de l'armoire et déplacer l'armoire.
 2. Percer les trous dans le mur, mettre en place les chevilles et visser l'armoire au mur.

5.2.2. Armoire verticale



- ✓ Choisir des chevilles et des vis en fonction de la qualité du mur.
 - ✓ Le sol présente une charge admissible suffisante.
1. Fixer deux équerres de fixation sur le dessus du caisson de l'armoire à l'aide de deux vis et de deux écrous.
 2. Marquer un trou pour chaque équerre de fixation et déplacer l'armoire.
 3. Percer les trous dans le mur, mettre en place les chevilles et visser l'équerre de fixation au mur.

5.3. ANCRAGE AU SOL

5.3.1. Armoire à volet roulant



- ✓ Choisir des chevilles et des vis en fonction de la qualité du sol.
 - ✓ Le sol présente une charge admissible suffisante.
 - ✓ Socle de nivellement ajusté. [► Page 93]
1. Retirer la tablette inférieure de l'armoire en la soulevant au niveau des perforations latérales.

ATTENTION! Risque de coupure. Porter des gants de protection.

2. Marquer les trous au fond de l'armoire et déplacer l'armoire.
 3. Percer les trous dans le sol. Mettre en place les chevilles et visser l'armoire au sol.
6. Montage

⚠ ATTENTION

Travaux de montage

Risque d'écrasement des pieds et des mains lors des travaux de montage, ainsi que lors de la fermeture des tiroirs.

- » Porter des gants et de chaussures de protection.
- » Veiller à une bonne stabilité sur un sol propre et plan.
- » Montage avec l'aide de deux personnes.

6.1. TOUTES LES ARMOIRES

6.1.1. Armoire contre armoire



- ✓ Les armoires ont la même hauteur et la même profondeur. Sinon, percer des trous dans la paroi de l'armoire.
1. Insérer quatre vis M6×12 en haut et en bas dans les deux parois latérales.
 2. Bloquer quatre écrous M6 de l'autre côté avec une vis.

6.1.2. Mise en place / déplacement d'une tablette

⚠ ATTENTION

Risque de basculement de la tablette

Risque d'écrasement et de contusion des membres.

- » Veiller à une mise en place correcte de la tablette.
- » La tablette doit être au ras de l'arrière de l'armoire, sans interstices.
- » La tablette ne doit pas dépasser de son support à l'avant de l'armoire.



1. Insérer quatre supports de tablette par tablette à la même hauteur dans la barre de suspension.
 - » Les crochets de suspension du support de tablette sont orientés vers le bas.
2. Mettre en place la tablette sur le support de tablette.
 - » La tablette doit reposer contre l'arrière de l'armoire sans interstices et être fixée solidement à son support. La tablette ne doit pas dépasser de son support à l'avant de l'armoire.

6.1.3. Démontage des tiroirs



1. Extraire le tiroir.
2. Extraire le dispositif de verrouillage et le tourner vers le haut. Retirer le tiroir.

6.1.4. Montage des tiroirs



1. Extraire les rails de tiroir et les retenir.
2. Mettre en place le tiroir et l'insérer jusqu'à sentir une résistance.
3. Soulever le tiroir et le pousser au-delà de la résistance jusqu'à ce qu'il soit complètement dans le rail.
4. Tourner le dispositif de verrouillage vers le bas et le pousser vers l'arrière.

6.1.5. Déplacement des rails de guidage



- ✓ Tiroirs démontés.
1. Positionner un tournevis pour vis à fente entre la paroi de l'armoire et le rail de guidage.
 2. Repousser le tournevis pour vis à fente avec précaution de la paroi de l'armoire, afin de soulever le rail de guidage.
 3. Extraire le rail de guidage par le haut.
 4. Insérer le rail de guidage par le haut dans les perforations à la position désirée.

6.1.6. Installations électriques

⚠ DANGER

Composants conducteurs

Danger de mort par choc électrique en cas de montage incorrect de composants conducteurs.

- » Installation électrique uniquement par un électricien qualifié.
 - » Vérifier la nécessité d'une terre de protection.
 - » Avant la mise en service, vérifier que tous les composants ne sont pas endommagés.
-
- Retirer le cache à l'arrière de l'armoire ou le couvercle et pousser la perforation prédécoupée hors du cache à l'aide d'un tournevis.

6.2. ARMOIRE LOURDE

6.2.1. Mise en place de la tablette

⚠ ATTENTION

Risque de basculement de la tablette

Risque d'écrasement et de contusion des membres.

- » Veiller à une mise en place correcte de la tablette.
- » La tablette doit être au ras de l'arrière de l'armoire, sans interstices.
- » La tablette ne doit pas dépasser de son support à l'avant de l'armoire.



1. Insérer six supports de tablette par tablette à la même hauteur dans la barre de suspension.
 - » Les crochets de suspension du support de tablette sont orientés vers le bas.
2. Mettre en place la tablette sur le support de tablette.
 - » La tablette doit reposer contre l'arrière de l'armoire sans interstices et être fixée solidement à son support. La tablette ne doit pas dépasser de son support à l'avant de l'armoire.

6.3. ARMOIRES À PORTES COULISSANTES

6.3.1. Ajustement des glissières

i Une charge excessive ou insuffisante peut entraîner un réglage incorrect des portes.

1. Ajuster deux glissières en plastique par porte dans la partie supérieure à l'aide d'une clé polygonale de 17 mm.
2. Remplacer le cas échéant le palier à galet et le patin en plastique.

6.4. ARMOIRE SUPÉRIEURE, ARMOIRE SUPÉRIEURE GRANDE CAPACITÉ

6.4.1. Montage sur l'armoire de base, l'armoire de base grande capacité



i L'armoire supérieure peut être montée sur une ou plusieurs armoires de base. Les trous de montage doivent coïncider.

1. Pousser la perforation prédécoupée du couvercle à l'aide d'un chasse-goupilles de 8 mm et d'un marteau.
2. Monter les armoires l'une au-dessus de l'autre avec l'aide d'au moins deux personnes.

ATTENTION! Charge suspendue. Ne pas se tenir ou passer les mains sous l'armoire.

3. Engager quatre vis M6 par le bas à travers l'armoire de base et l'armoire supérieure et visser à l'aide d'un écrou à sertir.

6.5. ARMOIRE SHADOWBOARD

6.5.1. Montage des shadowboards

Pour réf. de shadowboard

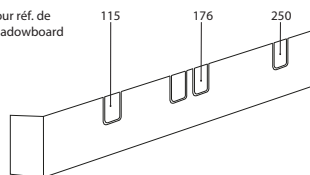

1. Choisir la butée en fonction de la profondeur du shadowboard et la rabattre.
2. Pousser le shadowboard jusqu'en butée.

6.5.2. Déplacement des rails de guidage

1. Desserrer trois vis avec écrous par rail de guidage.
2. Positionner le rail de guidage dans la tablette selon les trous correspondants.
3. Visser le rail de guidage à l'aide de trois vis et de trois écrous.

6.6. ARMOIRE VESTIAIRE

6.6.1. Modification du sens d'ouverture de la porte

1. Retirer l'axe de charnière à l'aide d'une pince, retirer la porte.
2. Retirer les bouchons en caoutchouc du corps d'armoire, dévisser les charnières.
3. Visser les charnières à la même hauteur de l'autre côté et clipser les bouchons en caoutchouc.
4. Insérer la porte dans les charnières, mettre en place l'axe de charnière.

6.7. ARMOIRE MURALE SUSPENDUE



1. Vérifier si le matériel de fixation convient pour la qualité du mur et choisir un autre matériel de fixation approprié, le cas échéant.
2. Marquer les trous à l'arrière de l'armoire.
3. Percer un trou de Ø 8 mm pour le matériel de fixation fourni ou celui choisi.
4. Insérer les chevilles.
5. Guider la vis à 6 pans ou tout autre matériel de fixation choisi dans les trous à l'arrière de l'armoire et dans l'entretoise.
6. Positionner l'armoire contre le mur et la visser au mur à l'aide des vis à 6 pans ou de tout autre matériel de fixation choisi.

6.8. ARMOIRE À RAYONNAGES

6.8.1. Tablette étagée



1. Monter quatre supports de tablette par tablette. Monter le support de tablette à l'arrière de manière surélevée.
 - » Les crochets de suspension du support de tablette sont orientés vers le bas.
2. Mettre en place deux protections coulissantes à l'arrière, au-dessus des supports de tablette.

6.9. ARMOIRE TOOL-UNIT, ARMOIRE CNC

6.9.1. Montage du support UNIT et du logement d'outils pour rangement étagé

1. Accrocher les rails de logement dans les barres de suspension latérales de l'armoire.
2. Pousser le logement d'outils ou le support UNIT sur le rail de logement à la position désirée.
3. Insérer une vis à tête mi-ronde aplatie avec embase M6 par le haut dans le rail de logement et la visser dans l'insert fileté M6.

7. Entretien

Intervalle	Mesure
Avant le début de chaque poste	Vérifier l'absence de dommages extérieurs visibles et de défauts et s'assurer du bon fonctionnement. Vérifier que les bords et les guides ne présentent pas de traces d'usure. <ul style="list-style-type: none">■ En cas de défauts, verrouiller immédiatement et empêcher toute utilisation.

Intervalle	Mesure
	■ Faire immédiatement réparer les dégâts.
Occasionnel	Graisser les serrures et roues existantes avec de l'huile multi-usages.

8. Nettoyage

Ne pas utiliser de produits de nettoyage chimiques, à base d'alcool, abrasifs ou contenant des solvants. Nettoyer les surfaces revêtues par poudre (par ex., corps, façades métalliques, tiroirs, tablettes) à l'aide d'un chiffon humide tiède. Nettoyer les vitres en polycarbonate avec un nettoyant pour vitres et un chiffon propre non pelucheux.

9. Pièces de rechange

Pièces de rechange d'origine disponibles auprès du service clientèle de Hoffmann Group.

10. Caractéristiques techniques

10.1. DIMENSIONS EN G

25 mm correspondent à 1 G.

10.2. CHARGES ADMISSIBLES

	Total	Tablette	Tiroir	Rallonge verticale	Rail de logement	Rail porteur
Armoire de base	1 000 kg	100 kg	75 kg	-	-	-
Armoire supérieure	1 000 kg	100 kg	75 kg	-	-	-
Armoire de base grande capacité	1 000 kg	100 kg	-	-	-	-
Armoire supérieure grande capacité	1 000 kg	100 kg	-	-	-	-
Armoire verticale avec 2 rallonges	700 kg	-	-	350 kg	-	-
Armoire verticale avec 4 rallonges	700 kg	-	-	175 kg	-	-
Armoire verticale avec panneau perforé	1 000 kg	-	-	80 kg	-	-
Armoire verticale sur glissières au sol	2 400 kg	-	-	600 kg	-	-
Armoire lourde	1 600 kg	200 kg	-	-	-	-
Armoire murale suspendue	250 kg	65 kg	-	-	-	-
Armoire à rayonnages, profondeur 11 G	500 kg	80 kg	-	-	-	-
Armoire à rayonnages, profondeur 20 G	1 000 kg	65 kg / 100 kg	-	-	-	-
Armoire	500 kg	-	-	-	-	-
Armoire shadowboard	1 000 kg	100 kg	-	-	-	-
Armoire vestiaire	320 kg	40 kg	-	-	-	-
Armoire CNC	1 000 kg	-	-	-	200 kg	150 kg
Armoire grande capacité CNC	1 000 kg	-	-	-	200 kg	150 kg
Armoire Tool-UNIT	1 000 kg	-	-	-	200 kg	150 kg
Armoire à produits d'entretien	1 000 kg	25 kg	75 kg	-	-	-

11. Mise au rebut

Respecter la réglementation nationale et régionale en vigueur concernant la mise au rebut et le recyclage. Trier les matériaux métalliques, non métalliques, composites et auxiliaires et les mettre au rebut de manière respectueuse de l'environnement.

Indice

1. Dati identificativi	102
2. Note generali	102
2.1. Simboli e mezzi di rappresentazione	102
3. Panoramica dell'apparecchio	103
3.1. Armadio base, armadio base capiente e armadio per carichi pesanti	103
3.2. Armadio sopraalzo e armadio sopraalzo capiente	103
3.3. Armadio verticale	104
3.4. Armadio pensile	104
3.5. Armadio portavaschette, armadio custodia utensili e armadio per valigette	105
3.6. Armadio Shadow Board	106
3.7. Armadio guardaroba	107
3.8. Armadio Tool-UNIT e armadio per macchine CN	108
3.9. Armadio per detergenti	109
4. Sicurezza	109
4.1. Avvertenze fondamentali per la sicurezza	109
4.2. Uso previsto	109
4.3. Uso scorretto ragionevolmente prevedibile	110
4.4. Dispositivi di protezione antinfortunistici	111
4.5. Qualifica del personale	111
4.6. Trasporto	111
5. Installazione	112
5.1. Allineamento	112
5.1.1. Adattare lo zoccolo di livellamento	112
5.2. Ancoraggio a parete	112
5.2.1. Armadio	112
5.2.2. Armadio verticale	113
5.3. Ancoraggio al pavimento	113
5.3.1. Armadio con saracinesche	113
6. Montaggio	113
6.1. Tutti gli armadi	113
6.1.1. Armadio contro armadio	113
6.1.2. Montare / Posizionare i ripiani	114
6.1.3. Smontaggio dei cassetti	114
6.1.4. Montaggio dei cassetti	114
6.1.5. Posizionare le guide	114
6.1.6. Installazioni elettriche	115
6.2. Armadio per carichi pesanti	115
6.2.1. Inserimento del ripiano	115
6.3. Armadi con ante scorrevoli	115

6.3.1.	Regolazione delle guide di scorrimento	115
6.4.	Armadio soprazoo e armadio soprazoo capiente	115
6.4.1.	Montaggio su armadio base e armadio base capiente	115
6.5.	Armadio Shadow Board	116
6.5.1.	Inserimento di Shadow Board	116
6.5.2.	Posizionare le guide	116
6.6.	Armadio guardaroba	116
6.6.1.	Modifica della battuta della porta	116
6.7.	Armadio pensile	116
6.8.	Armadio portavaschette	116
6.8.1.	Ripiano a gradino	116
6.9.	Armadio Tool-UNIT e armadio per macchine CN	117
6.9.1.	Montaggio di supporti UNIT e portautensili per stoccaggio modulare	117
7.	Manutenzione.....	117
8.	Pulizia	117
9.	Ricambi.....	117
10.	Dati tecnici	118
11.	Smaltimento	118

1. Dati identificativi

Produttore Hoffmann Supply Chain GmbH
 Franz-Hoffmann-Str. 3
 90431 Norimberga

Germania
 Marchio GARANT

Prodotti

Armadio base GridLine, diverse esecuzioni
 Armadio sopralzo GridLine, diverse esecuzioni
 Armadio base capiente GridLine, diverse esecuzioni
 Armadio sopralzo capiente GridLine, diverse esecuzioni
 Armadio verticale GridLine, diverse esecuzioni
 Armadio per carichi pesanti GridLine, diverse esecuzioni
 Armadio pensile GridLine, diverse esecuzioni
 Armadio portavaschette, diverse esecuzioni
 Armadio custodia utensili, diverse esecuzioni
 Armadio Shadow Board GridLine, diverse esecuzioni
 Armadio guardaroba, diverse esecuzioni
 Armadio Tool-UNIT GridLine, diverse esecuzioni
 Armadio per macchine CN GridLine, diverse esecuzioni
 Armadio per detergenti GridLine

Versione

02 Traduzione del manuale di istruzioni originale

Data di creazione





07/2020

2. Note generali



Leggere il manuale d'uso, rispettarlo, conservarlo per riferimento futuro e tenerlo sempre a portata di mano.

2.1. SIMBOLI E MEZZI DI RAPPRESENTAZIONE

Simbolo di avvertimento	Significato
 PERICOLO	Indica un pericolo che causa morte o lesioni gravi se non viene evitato.
 AVVERTENZA	Indica un pericolo che può causare morte o lesioni gravi se non viene evitato.
 ATTENZIONE	Indica un pericolo che può causare lesioni lievi o di media entità se non viene evitato.
AVVISO	Indica un pericolo che può causare danni materiali se non viene evitato.
	Fornisce consigli, indicazioni e informazioni utili per un funzionamento corretto ed efficiente.

3. Panoramica dell'apparecchio

i Esempi di raffigurazioni.

3.1. ARMADIO BASE, ARMADIO BASE CAPIENTE E ARMADIO PER CARICHI PESANTI

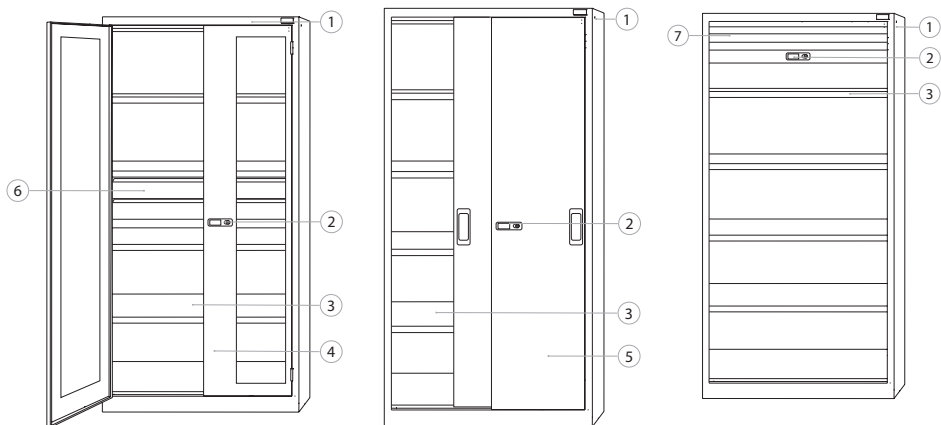

Armadio base con saracinesca

Armadio base con ante battenti in policarbonato trasparente

Armadio base con ante scorrevoli in lamiera piena

1	Corpo dell'armadio	5	Anta scorrevole in lamiera piena
2	Serratura a cilindro	6	Cassetto
3	Ripiano	7	Saracinesca
4	Anta battente in policarbonato trasparente		

3.2. ARMADIO SOPRALZO E ARMADIO SOPRALZO CAPIENTE

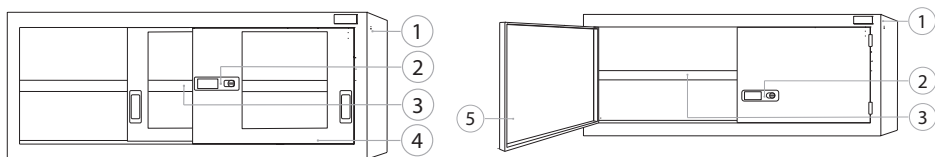

Armadio sopraalzo con ante scorrevoli in policarbonato trasparente

Armadio sopraalzo capiente con ante battenti in lamiera piena

1	Corpo dell'armadio	4	Anta scorrevole in policarbonato trasparente
2	Serratura a cilindro	5	Anta battente in lamiera piena
3	Ripiano		

3.3. ARMADIO VERTICALE

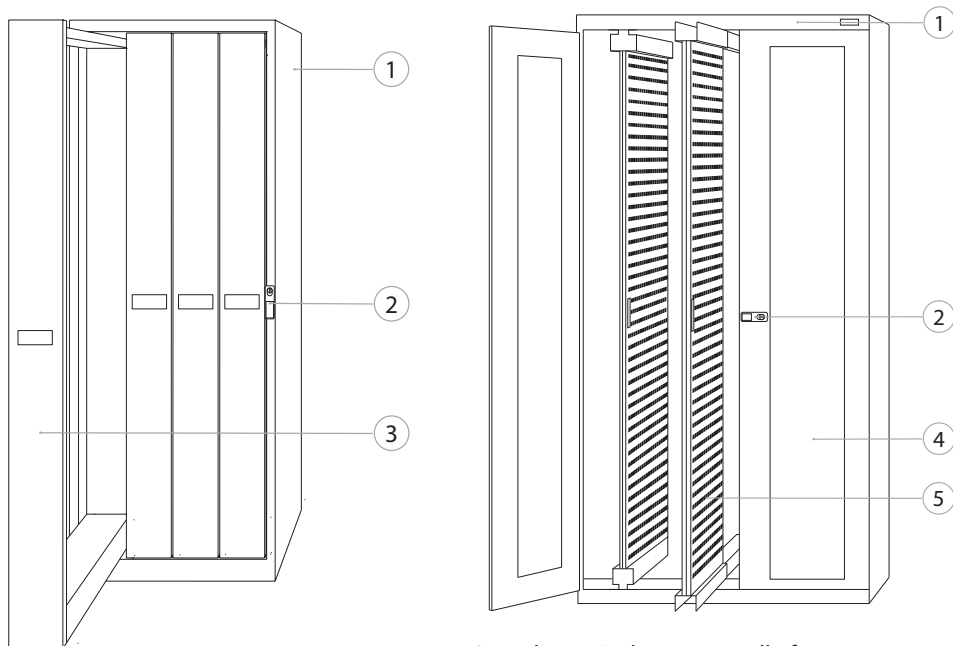

Armadio verticale con pannello forato e ante battenti in policarbonato trasparente

Armadio verticale con quattro cassetti estraibili autoportanti

1	Corpo dell'armadio	4	Anta battente in policarbonato trasparente
2	Serratura a cilindro	5	Cassetto estraibile verticale con pannello forato
3	Cassetto estraibile verticale		

3.4. ARMADIO PENSILE

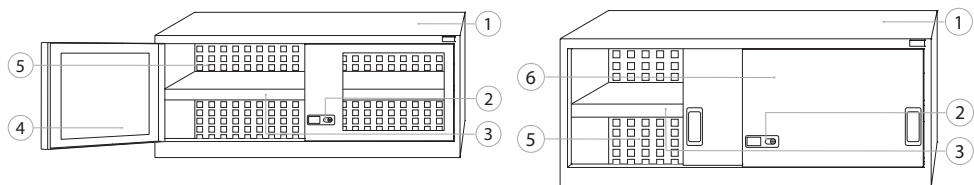

Armadio pensile con ante battenti in policarbonato trasparente

Armadio pensile con ante scorrevoli in lamiera piena

1	Corpo dell'armadio	4	Anta battente in policarbonato trasparente
2	Serratura a cilindro	5	Parete posteriore con foro
3	Ripiano	6	Anta scorrevole in lamiera piena

3.5. ARMADIO PORTAVASCHE, ARMADIO CUSTODIA UTENSILI E ARMADIO PER VALIGETTE

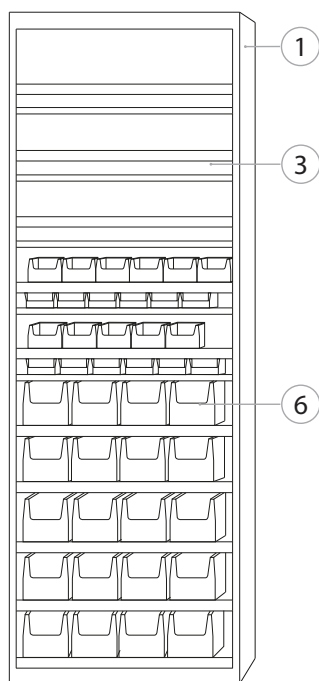

Armadio portavaschette senza sportello

1	Corpo dell'armadio
2	Serratura a cilindro
3	Ripiano

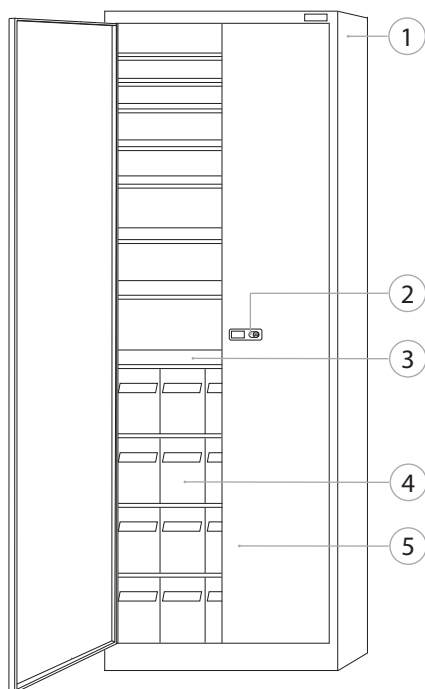

Armadio custodia utensili con ante battenti in lamiera piena

4	Vaschetta a bocca di lupo
5	Anta battente in lamiera piena
6	Scatola trasparente

3.6. ARMADIO SHADOW BOARD

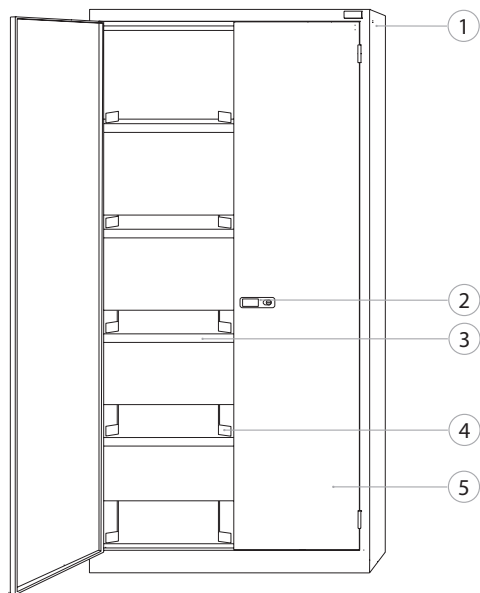

Armadio Shadow Board con ante battenti in lamiera piena

1	Corpo dell'armadio	4	Guide con nasello di arresto
2	Serratura a cilindro	5	Anta battente in lamiera piena
3	Ripiano		

3.7. ARMADIO GUARDAROBA

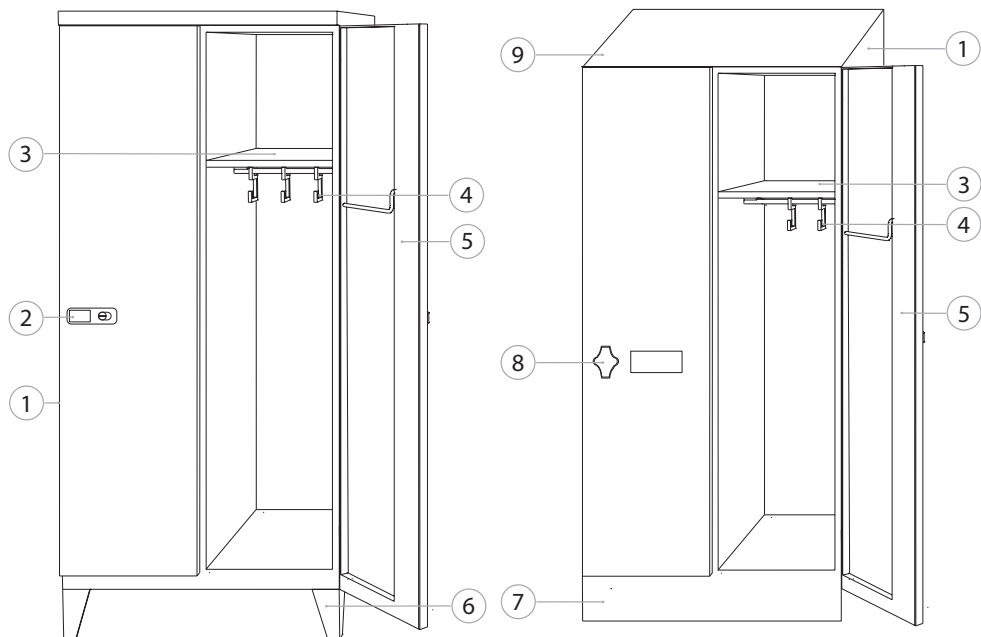

Armadio guardaroba con serratura a cilindro

Armadio guardaroba con pannello di copertura obliquo e maniglia girevole

1	Corpo dell'armadio	6	Piedini in alluminio
2	Serratura a cilindro	7	Zoccolo rimovibile
3	Ripiano	8	Maniglia girevole
4	Gancio appendiabiti	9	Pannello di copertura obliquo
5	Anta battente in lamiera piena		

3.8. ARMADIO TOOL-UNIT E ARMADIO PER MACCHINE CN

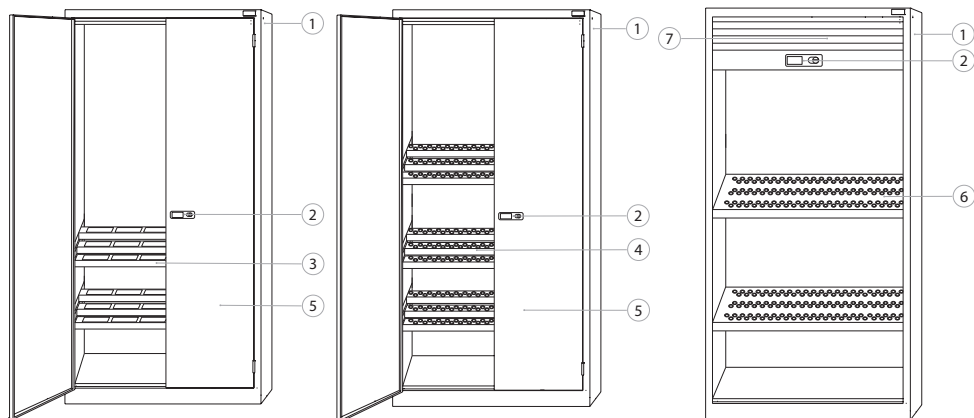

Armadio Tool-UNIT (senza UNIT) con ante battenti in lamiera pie-
na

Armadio per macchine CN con portautensili e ante battenti in lamiera piena

Armadio per macchine CN con portautensili e saracinesca

1	Corpo dell'armadio	5	Anta battente in lamiera piena
2	Serratura a cilindro	6	Portautensili per stoccaggio obliquo
3	Supporti UNIT	7	Saracinesca
4	Portautensili per stoccaggio modulare		

3.9. ARMADIO PER DETERGENTI

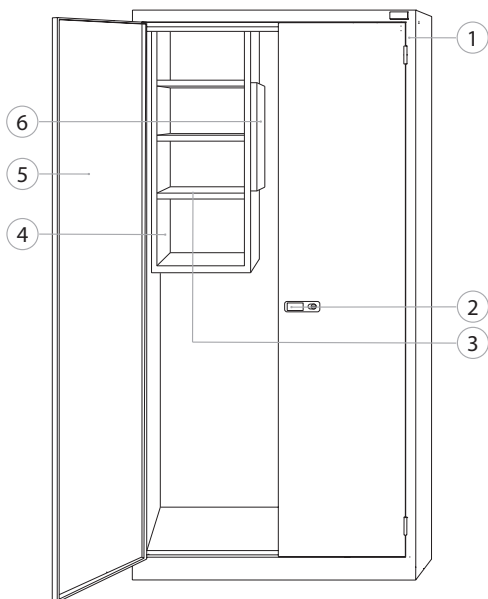

Armadio per detersivi con ante battenti in lamiera piena

1	Corpo dell'armadio	4	Alloggiamento per detersivi da appendere
2	Serratura a cilindro	5	Anta battente in lamiera piena
3	Ripiano	6	Pannello forato estraibile con ganci e supporti

4. Sicurezza

4.1. AVVERTENZE FONDAMENTALI PER LA SICUREZZA

4.2. USO PREVISTO

- Tenere libero il campo di oscillazione delle ante; tenere chiusi ante e cassetti.
- Cassetti per la custodia degli utensili.
- Ripiano per la custodia di pezzi e utensili.
- Per uso industriale in ambienti interni. Utilizzare su superfici asciutte e stabili.
- Proteggere l'armadio da un possibile ribaltamento.
- Utilizzare solo in condizioni tecnicamente ottimali e sicure.
- Modificare e aggiustare solo con accessori autorizzati del Gruppo Hoffmann.

4.2.1. Armadio per carichi pesanti

- Allestire solo con ripiani per carichi pesanti.

4.2.2. Armadio sopralzo e armadio sopralzo capiente

- Per il montaggio su armadio base/armadio base capiente.

4.2.3. Armadio verticale

- Cassetti estraibili verticali per l'alloggiamento di portautensili, ripiani a vasca o pannelli forati.
- Codice art. 942031 e 942033: Cassetti estraibili per pannelli forati per l'alloggiamento di ganci e supporti Easyfix.
- Installare solo su un fondo piano.

4.2.4. Armadio pensile

- Per montaggio a parete.
- Parete posteriore con passo per pannello forato per l'alloggiamento di ganci e supporti Easyfix.

4.2.5. Armadio portavaschette

- Ripiani per l'alloggiamento di vaschette a bocca di lupo.
- Ante battenti con pannelli per l'alloggiamento di vaschette a bocca di lupo.

4.2.6. Armadio custodia utensili

- Scatole trasparenti per proteggere dalla polvere viti, dadi e minuterie varie.
- Ribaltare le scatole trasparenti per aprirle oppure toglierle per effettuare le operazioni di montaggio.

4.2.7. Armadio Shadow Board

- Ripiani per l'alloggiamento di Shadow Board codice art. 928220, Dim. 115, 176, 250, 250/2.

4.2.8. Armadio guardaroba

- Per conservare abiti e scarpe.
- La battuta della porta può essere montata a sinistra o a destra.
- Maniglia girevole con chiusura mediante lucchetto codice art. 085822 – 085875 fino alla Dim. 40 o codice art. 085812/5814/5816 fino alla Dim. 45.

4.2.9. Armadio Tool-UNIT

- Guida portante per l'alloggiamento di portautensili Tool-UNIT codice art. 971000.

4.2.10. Armadio per macchine CN e armadio capiente per macchine CN

- Per l'alloggiamento di utensili per macchine CN.

4.2.11. Armadio per detergenti

- Per lo stoccaggio di detergenti.
- Alloggiamento per detergenti con passo per pannello forato per l'alloggiamento di ganci e supporti Easyfix.
- Combinabile con armadi GridLine codice art. 940001 – 940907 della stessa altezza.

4.3. USO SCORRETTO RAGIONEVOLMENTE PREVEDIBILE

- Non apportare modifiche né trasformazioni non autorizzate.
- Non sovraccaricare armadio, cassetti e ripiani.
- Non sedersi nell'armadio, nei cassetti e sui ripiani.
- Non appoggiare oggetti sporgenti sul corpo dell'armadio.
- Non appoggiare gli oggetti a scatti.
- Non stoccare liquidi chimici o infiammabili.
- Non conservare generi alimentari.
- Non usare in aree a rischio di esplosione.

4.4. DISPOSITIVI DI PROTEZIONE ANTINFORTUNISTICI

Osservare le norme nazionali e regionali in materia di sicurezza e prevenzione degli infortuni. L'abbigliamento di protezione, come scarpe di sicurezza e guanti protettivi, deve essere selezionato, messo a disposizione e indossato conformemente ai rischi legati alla rispettiva attività.

4.5. QUALIFICA DEL PERSONALE

Personale specializzato in lavori meccanici

Ai sensi della presente documentazione, per "personale specializzato" si intendono quelle persone che hanno dimestichezza con il montaggio, l'installazione di componenti meccanici, la messa in servizio, l'eliminazione dei guasti e la manutenzione del prodotto e che sono in possesso delle seguenti qualifiche:

- qualifica / formazione in ambito meccanico secondo le norme vigenti a livello nazionale.

Personale specializzato in lavori elettrotecnici

Per "personale specializzato in lavori elettrotecnici" si intende personale incaricato dotato della formazione specializzata, delle conoscenze e delle esperienze adeguate atte a riconoscere ed evitare eventuali pericoli elettrici.

Personale addestrato

Ai sensi della presente documentazione, per "personale addestrato" si intendono quelle persone che sono state istruite per eseguire lavori attinenti al trasporto, allo stoccaggio e al funzionamento del prodotto.

4.6. TRASPORTO

Una volta ricevuto il prodotto, assicurarsi che non vi siano danni dovuti al trasporto. In presenza di segni di danneggiamento, non effettuare il montaggio né la messa in funzione. Consegna su pallet. Trasporto su pallet con gli adeguati dispositivi di sollevamento. Sollevare l'armadio dal pallet con l'aiuto di più persone.

⚠ ATTENZIONE

Pericolo di lesioni dovute al trasporto

Pericolo di lesioni dovute a trasporto errato verso il luogo di installazione.

- » Indossare protezione del piede, guanti protettivi e casco di protezione.
- » Trasporto a cura di almeno due persone.
- » Fissare le guide di scorrimento e di trasporto.
- » Se presente, allentare il dispositivo di bloccaggio sulle ruote piroettanti e bloccarlo prima di effettuare eventuali lavori.
- » Trasportare con ante e cassetti chiusi, bloccati e ulteriormente fissati.

AVVISO

Trasporto errato

Danni materiali al pezzo trasportato.

- » Maneggiare il pezzo imballato conformemente ai simboli e agli avvertimenti riportati sull'imballaggio.
- » Non trascinare sul pavimento.
- » Trasportare il pezzo imballato in modo che resti in posizione verticale. Deve essere legato e messo in sicurezza affinché non scivoli.
- » Rispettare il baricentro.
- » Utilizzare i punti di alloggiamento previsti.
- » Durante il posizionamento procedere in modo lento e uniforme.
- » Rimuovere l'imballaggio di trasporto solo immediatamente prima di eseguire il montaggio.
- » Rimuovere le sicure di trasporto dopo l'installazione sul luogo di installazione.

5. Installazione

- Garantire una base piana e stabile, concepita per la portata massima dell'armadio.
- Controllare l'allineamento orizzontale con una livella a bolla. Se necessario, adattare lo zoccolo di livellamento ► Pagina 112] oppure utilizzare un cuneo di appoggio.
- Proteggere l'armadio contro un possibile ribaltamento tramite ancoraggio a parete o pavimento.

5.1. ALLINEAMENTO

5.1.1. Adattare lo zoccolo di livellamento



 *Valido per: armadio base, armadio base capiente, armadio Shadow Board, armadio Tool-UNIT, armadio per macchine CN e armadio per detergenti*

✓ L'armadio è completamente vuoto.

1. Rimuovere i ripiani inferiori sollevandoli dai fori laterali dell'armadio.

ATTENZIONE! Pericolo di taglio. Indossare guanti protettivi.

2. Fissare quattro oppure otto piedini di livellamento all'interno dell'armadio con una chiave a brugola da 5 mm.
3. Controllare se l'armadio è in posizione piana con una livella a bolla.
4. Ripetere l'operazione fino a quando l'armadio risulta allineato.

5.2. ANCORAGGIO A PARETE

 *L'ancoraggio deve essere effettuato da almeno due persone.*

5.2.1. Armadio



✓ In base alle caratteristiche della parete utilizzare le viti e i tasselli adeguati.

✓ Il pavimento presenta una portata sufficiente.

1. Praticare le forature attraverso i fori presenti nella parte posteriore dell'armadio e posizionarlo di conseguenza.
2. Praticare le forature all'interno della parete, inserire i tasselli e avvitare l'armadio alla parete.

5.2.2. Armadio verticale



- ✓ In base alle caratteristiche della parete utilizzare le viti e i tasselli adeguati.
 - ✓ Il pavimento presenta una portata sufficiente.
1. Avvitare due squadrette di fissaggio sulla parte superiore dell'armadio rispettivamente con due viti e due dadi.
 2. Tracciare un foro per ogni squadretta di fissaggio e spostare l'armadio.
 3. Praticare le forature all'interno della parete, inserire i tasselli e avvitare le squadrette di fissaggio alla parete.

5.3. ANCORAGGIO AL PAVIMENTO

5.3.1. Armadio con saracinesche



- ✓ In base alle caratteristiche del pavimento utilizzare le viti e i tasselli adeguati.
 - ✓ Il pavimento presenta una portata sufficiente.
 - ✓ Zoccolo di livellamento adattato. [▶ Pagina 112]
1. Rimuovere i ripiani inferiori sollevandoli dai fori laterali dell'armadio.

ATTENZIONE! Pericolo di taglio. Indossare guanti protettivi.

2. Tracciare i fori sul fondo dell'armadio e spostarlo di conseguenza.
3. Praticare le forature sul pavimento. Inserire i tasselli e avvitare l'armadio al pavimento.
6. Montaggio

⚠ ATTENZIONE

Lavori di montaggio

Pericolo di schiacciamento di mani e piedi durante i lavori di montaggio e durante la chiusura dei cassetti.

- » Indossare scarpe di sicurezza e guanti protettivi.
- » Per garantire una posizione sempre stabile, scegliere una superficie pulita e piana.
- » Montaggio a cura di due persone.

6.1. TUTTI GLI ARMADI

6.1.1. Armadio contro armadio



- ✓ Gli armadi hanno la stessa altezza e profondità. In caso contrario praticare le forature all'interno della parete dell'armadio.
1. Inserire quattro viti M6x12 attraverso entrambe le pareti laterali sull'estremità della testa e dei piedi.
 2. Avvitare quattro dadi M6 dall'altro lato con la relativa vite.

6.1.2. Montare / Posizionare i ripiani

ATTENZIONE

Ripiani ribaltabili

Pericolo di schiacciamento e urti per gli arti.

- » Assicurarsi di inserire il ripiano in modo corretto.
- » Il ripiano deve terminare a filo con la parte posteriore dell'armadio.
- » Il ripiano non può sporgere oltre il supporto sul lato anteriore dell'armadio.

F

1. Per ciascun ripiano montare quattro supporti per ripiani alla stessa altezza all'interno del profilo di fissaggio.
 - » I ganci del supporto per ripiani sono rivolti verso il basso.
2. Posizionare i ripiani sul relativo supporto.
 - » Il ripiano deve essere a filo con la parte posteriore dell'armadio e poggiare saldamente sul relativo supporto. Il ripiano non può sporgere oltre il supporto sul lato anteriore dell'armadio.

6.1.3. Smontaggio dei cassetti

G

1. Estrarre il cassetto.
2. Estrarre il dispositivo di bloccaggio e girarlo verso l'alto. Rimuovere il cassetto.

6.1.4. Montaggio dei cassetti

H

1. Estrarre le guide dei cassetti e bloccarle.
2. Inserire il cassetto e spingerlo finché non si incontra una certa resistenza.
3. Sollevare il cassetto e farlo scorrere attraverso la resistenza finché non risulterà completamente inserito nella guida.
4. Ruotare il bloccaggio verso il basso e spingerlo indietro.

6.1.5. Posizionare le guide

I

- ✓ Smontare i cassetti.
1. Posizionare il giravite per viti con intaglio tra la parete dell'armadio e la guida.
 2. Rimuovere con cautela il giravite per viti con intaglio dalla parete dell'armadio al fine di scardinare la guida.
 3. Rimuovere la guida verso l'alto.
 4. Inserire la guida dall'alto all'interno del foro nella posizione desiderata.

6.1.6. Installazioni elettriche

PERICOLO

Componenti sotto tensione

Pericolo di morte per scosse elettriche in caso di componenti sotto tensione montati in maniera errata.

- » L'installazione dei componenti elettrici deve essere effettuata solo da elettricisti qualificati.
- » Verificare la necessità di una messa a terra di protezione.
- » Prima della messa in funzione, controllare che i componenti non siano danneggiati.

- Togliere il cappuccio dal lato posteriore o dal coperchio dell'alloggiamento e spingere il foro preforato fuori dal cappuccio con un giravite.

6.2. ARMADIO PER CARICHI PESANTI

6.2.1. Inserimento del ripiano

ATTENZIONE

Ripiani ribaltabili

Pericolo di schiacciamento e urti per gli arti.

- » Assicurarsi di inserire il ripiano in modo corretto.
- » Il ripiano deve terminare a filo con la parte posteriore dell'armadio.
- » Il ripiano non può sporgere oltre il supporto sul lato anteriore dell'armadio.



1. Per ciascun ripiano montare sei supporti per ripiani alla stessa altezza all'interno del profilo di fissaggio.
 - » I ganci del supporto per ripiani sono rivolti verso il basso.
2. Posizionare i ripiani sul relativo supporto.
 - » Il ripiano deve essere a filo con la parte posteriore dell'armadio e poggiare saldamente sul relativo supporto. Il ripiano non può sporgere oltre il supporto sul lato anteriore dell'armadio.

6.3. ARMADI CON ANTE SCORREVOLI

6.3.1. Regolazione delle guide di scorrimento

 *In caso di carichi errati o eccessivi, le porte potrebbero assumere posizioni improprie.*

1. Su ogni porta regolare nella parte superiore due guide di scorrimento in plastica con una chiave poligonale semplice da 17 mm.
2. Eventualmente, sostituire i cuscinetti a rullo e i tappi terminali in plastica.

6.4. ARMADIO SOPRALZO E ARMADIO SOPRALZO CAPIENTE

6.4.1. Montaggio su armadio base e armadio base capiente



 *L'armadio sopraalzo può essere montato su uno o più armadi base. I fori di montaggio devono corrispondere.*

1. Praticare la foratura sul coperchio dell'alloggiamento con cacciaspine da 8 mm e un martello.
2. Sovrapporre gli armadi in almeno due persone.

ATTENZIONE! Carichi sospesi. Non salire né inserire le mani sotto l'armadio.

3. Far passare le quattro viti M6 dal basso attraverso l'armadio base e l'armadio sopralzo e avvitarle usando dadi autofrenanti.

6.5. ARMADIO SHADOW BOARD**6.5.1. Inserimento di Shadow Board**

Per la dimensione degli Shadow Board

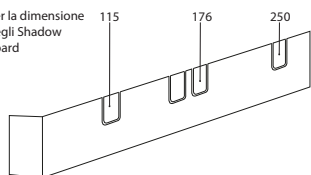

1. Scegliere il nasello di arresto in base alla profondità degli Shadow Board e ribaltare.
2. Inserire lo Shadow Board fino all'arresto.

6.5.2. Posizionare le guide

1. Allentare tre viti con dadi per ogni guida.
2. Posizionare la guida sulla base dei fori nel ripiano.
3. Avvitare la guida usando rispettivamente tre guide e tre dadi.

6.6. ARMADIO GUARDAROBA**6.6.1. Modifica della battuta della porta**

1. Rimuovere il perno del cardine con la pinza e togliere la porta.
2. Rimuovere il tappo di gomma dal corpo dell'armadio e svitare la cerniera.
3. Avvitare la cerniera alla stessa altezza sull'altro lato e agganciare il tappo di gomma.
4. Inserire la porta nella cerniera e introdurre il perno del cardine.

6.7. ARMADIO PENSILE

1. Controllare l'idoneità del materiale di fissaggio in dotazione con le caratteristiche della parete ed eventualmente scegliere un altro materiale di fissaggio idoneo.
2. Tracciare i fori sul lato posteriore dell'armadio.
3. Praticare un foro (\varnothing 8 mm) per il materiale di fissaggio in dotazione o in funzione del materiale selezionato.
4. Inserire i tasselli.
5. Far passare la vite esagonale o il materiale di fissaggio selezionato attraverso i fori sul lato posteriore dell'armadio e attraverso i distanziatori.
6. Posizionare l'armadio e avvitarlo alla parete usando le viti esagonali o il materiale di fissaggio selezionato.

6.8. ARMADIO PORTAVASCHETTE**6.8.1. Ripiano a gradino**

1. Per ogni ripiano inserire quattro supporti. Introdurre il supporto per ripiani in posizione rialzata nella parte posteriore.
 - » I ganci del supporto per ripiani sono rivolti verso il basso.
2. Inserire due protezioni sul retro sopra il supporto per ripiani.

6.9. ARMADIO TOOL-UNIT E ARMADIO PER MACCHINE CN

6.9.1. Montaggio di supporti UNIT e portautensili per stoccaggio modulare

1. Agganciare le guide di sicurezza nei profili di fissaggio laterali dell'armadio.
2. Spostare il portautensili o i supporti UNIT sulla guida di sicurezza nella posizione desiderata.
3. Inserire dall'alto la vite a testa mezza tonda ribassata con la fascia (M6) nella guida di sicurezza e avvitare nell'inserto filettato M6.

7. Manutenzione

Intervallo	Intervento
All'inizio di ogni turno	Controllare il corretto funzionamento e l'eventuale presenza di danni o imperfezioni evidenti sulla parte esterna. Controllare che i bordi e le guide non presentino segni di usura. <ul style="list-style-type: none">■ In caso di difetti, bloccare e assicurarsi che non venga utilizzato.■ Far subito riparare i danni riscontrati.
Occasionalmente	Lubrificare le serrature e le ruote con olio multifunzionale.

8. Pulizia

Non utilizzare detergenti chimici, alcolici, abrasivi o a base di solventi. Pulire le superfici termoverniciate (quali corpo, parti anteriori in metallo, cassette, ripiani) con un panno tiepido e leggermente inumidito. Pulire i vetri in policarbonato con un detergente per vetri e un panno morbido, pulito e non abrasivo.

9. Ricambi

Acquistare ricambi originali rivolgendosi al servizio clienti di Hoffmann Group.

10. Dati tecnici

10.1. DIM. IN G

25 mm corrispondono a 1 G.

10.2. PORTATE

	Totale	Ripiano	Cassetto	Cassetto estraibile verticale	Guide di sicurezza	Guide portanti
Armadio base	1000 kg	100 kg	75 kg	-	-	-
Armadio sopralzo	1000 kg	100 kg	75 kg	-	-	-
Armadio base capiente	1000 kg	100 kg	-	-	-	-
Armadio sopralzo capiente	1000 kg	100 kg	-	-	-	-
Armadio verticale con 2 cassetti estraibili	700 kg	-	-	350 kg	-	-
Armadio verticale con 4 cassetti estraibili	700 kg	-	-	175 kg	-	-
Armadio verticale con pannello forato	1000 kg	-	-	80 kg	-	-
Armadio verticale con cassetti estraibili con guide sul fondo	2400 kg	-	-	600 kg	-	-
Armadio per carichi pesanti	1600 kg	200 kg	-	-	-	-
Armadio pensile	250 kg	65 kg	-	-	-	-
Armadio portavaschette, profondità 11 G	500 kg	80 kg	-	-	-	-
Armadio portavaschette, profondità 20 G	1000 kg	65 kg / 100 kg	-	-	-	-
Armadio custodia utensili	500 kg	-	-	-	-	-
Armadio Shadow Board	1000 kg	100 kg	-	-	-	-
Armadio guardaroba	320 kg	40 kg	-	-	-	-
Armadio per macchine CN	1000 kg	-	-	-	200 kg	150 kg
Armadio capiente per macchine CN	1000 kg	-	-	-	200 kg	150 kg
Armadio Tool-UNIT	1000 kg	-	-	-	200 kg	150 kg
Armadio per detersivi	1000 kg	25 kg	75 kg	-	-	-

11. Smaltimento

Ai fini di un corretto smaltimento o riciclaggio, osservare le norme nazionali e regionali in materia di smaltimento e tutela ambientale. Separare i metalli, i non metalli, i materiali compositi e i materiali ausiliari in base alla tipologia di appartenenza e smaltirli nel rispetto dell'ambiente.

Spis treści

1. Dane identyfikacyjne	121
2. Informacje ogólne	121
2.1. Symbole i środki prezentacji informacji	121
3. Przegląd części urządzenia	122
3.1. Szafa podstawowa, szafa podstawowa o dużej pojemności, szafa wzmocniona	122
3.2. Nadstawka, nadstawka o dużej pojemności	122
3.3. Szafa pionowa	123
3.4. Szafka podwieszana	123
3.5. Szafa regałowa, szafa magazynowa, szafa na walizki systemowe	124
3.6. Szafa na organizery zawieszane	125
3.7. Szafa na odzież	126
3.8. Szafa Tool-UNIT, szafa CNC	127
3.9. Szafa na środki czystości	128
4. Bezpieczeństwo	128
4.1. Podstawowe instrukcje bezpieczeństwa	128
4.2. Użytkowanie zgodnie z przeznaczeniem	128
4.3. Niewłaściwe użytkowanie	129
4.4. Środki ochrony indywidualnej	130
4.5. Kwalifikacje pracowników	130
4.6. Transport	130
5. Ustawianie	131
5.1. Wyrównywanie	131
5.1.1. Dopasowanie cokołu poziomującego	131
5.2. Zamocowanie ścienne	131
5.2.1. Szafa	131
5.2.2. Szafa pionowa	132
5.3. Kotwienie w posadzce	132
5.3.1. Szafa żaluzjowa	132
6. Montaż	132
6.1. Wszystkie szafy	132
6.1.1. Szafa do szafy	132
6.1.2. Nałożenie/przesunięcie półki	132
6.1.3. Demontaż szuflad	133
6.1.4. Montaż szuflad	133
6.1.5. Przesunięcie prowadnicy szynowej	133
6.1.6. Instalacja elektryczna	133
6.2. Szafa wzmocniona	134
6.2.1. Zakładanie półek	134
6.3. Szafy z drzwiami przesuwными	134

6.3.1.	Regulacja prowadnic ślizgowych.....	134
6.4.	Nadstawka, nadstawka o dużej pojemności.....	134
6.4.1.	Montaż na szafie podstawowej, szafie podstawowej o dużej pojemności	134
6.5.	Szafa na organizery zawieszane	135
6.5.1.	Wkładanie organizerów zawieszanych.....	135
6.5.2.	Przesunięcie prowadnicy szynowej	135
6.6.	Szafa na odzież	135
6.6.1.	Przebudowa ogranicznika drzwi	135
6.7.	Szafka podwieszana	135
6.8.	Szafa regałowa.....	135
6.8.1.	Półka schodkowa	135
6.9.	Szafa Tool-UNIT, szafa CNC	135
6.9.1.	Montaż wspornika UNIT oraz uchwytu narzędziowego na potrzeby magazynowania warstwowego	135
7.	Konserwacja.....	136
8.	Czyszczenie	136
9.	Części zamienne	136
10.	Dane techniczne	137
11.	Utylizacja	137

1. Dane identyfikacyjne

Producent	Hoffmann Supply Chain GmbH Franz-Hoffmann-Str. 3 90431 Norymberga Niemcy
Marka	GARANT
Produkty	Szafa podstawowa GridLine, różne modele Nadstawka GridLine, różne modele Szafa podstawowa GridLine o dużej pojemności, różne modele Nadstawka GridLine o dużej pojemności, różne modele Szafa pionowa GridLine, różne modele Szafa wzmocniona GridLine, różne modele Szafka podwieszana GridLine, różne modele Szafa regałowa, różne modele Szafa magazynowa, różne modele Szafa na organizery zawieszane GridLine, różne modele Szafa na odzież, różne modele Szafa GridLine Tool-UNIT, różne modele Szafa CNC GridLine, różne modele Szafa na środki czystości GridLine





Wersja	02 Tłumaczenie oryginalnej instrukcji obsługi
Data opracowania	07/2020

2. Informacje ogólne



Należy zapoznać się z instrukcją obsługi i przestrzegać jej oraz zachować ją na przyszłość, przechowując w dostępnym miejscu.

2.1. SYMBOLE I ŚRODKI PREZENTACJI INFORMACJI

Symbol ostrzegawczy	Znaczenie
 NIEBEZPIECZEŃSTWO	Informuje o zagrożeniu, które spowoduje śmierć lub poważne obrażenia ciała, jeżeli nie da się go uniknąć.
 OSTRZEŻENIE	Informuje o zagrożeniu, które może spowodować śmierć lub poważne obrażenia ciała, jeżeli nie da się go uniknąć.
 PRZESTROGA	Informuje o zagrożeniu, które może spowodować średnie lub lekkie obrażenia ciała, jeżeli nie da się go uniknąć.
NOTYFIKACJA	Informuje o zagrożeniu, które może spowodować straty materialne, jeżeli nie da się go uniknąć.
	Umieszczony obok porad i wskazówek, a także informacji zapewniających wydajną i bezawaryjną eksploatację.

3. Przegląd części urządzenia

i Wizualizacje przykładowe.

3.1. SZAFKA PODSTAWOWA, SZAFKA PODSTAWOWA O DUŻEJ POJEMNOŚCI, SZAFKA WZMOCNIONA

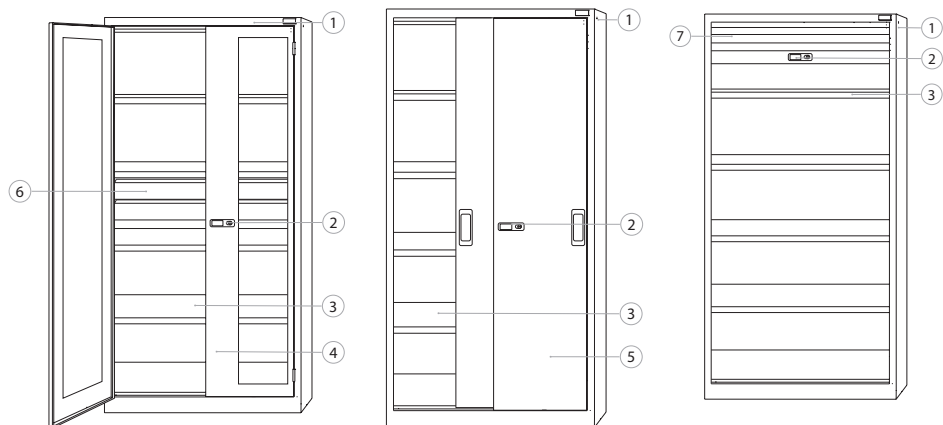

Szafka podstawowa z drzwiami skrzydłowymi, przeszklonymi

Szafka podstawowa z drzwiami przesuwными, pełnymi

Szafka podstawowa z roletami

1	Obudowa szafy	5	Drzwi przesuwne, pełne
2	Zamek patentowy	6	Szuflada
3	Półka	7	Rolety
4	Drzwi skrzydłowe, przeszklone		

3.2. NADSTAWKA, NADSTAWKA O DUŻEJ POJEMNOŚCI

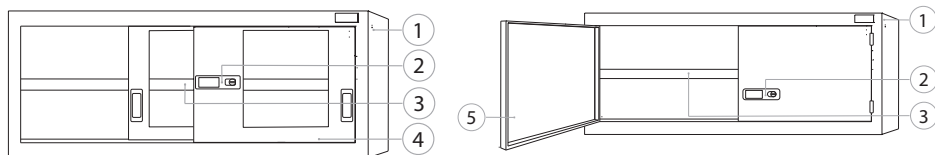

Nadstawka z przeszklonymi drzwiami przesuwными

Nadstawka o dużej pojemności z drzwiami skrzydłowymi, pełnymi

1	Obudowa szafy	4	Drzwi przesuwne, przeszklone
2	Zamek patentowy	5	Drzwi skrzydłowe, pełne
3	Półka		

3.3. SZAFKA PIONOWA

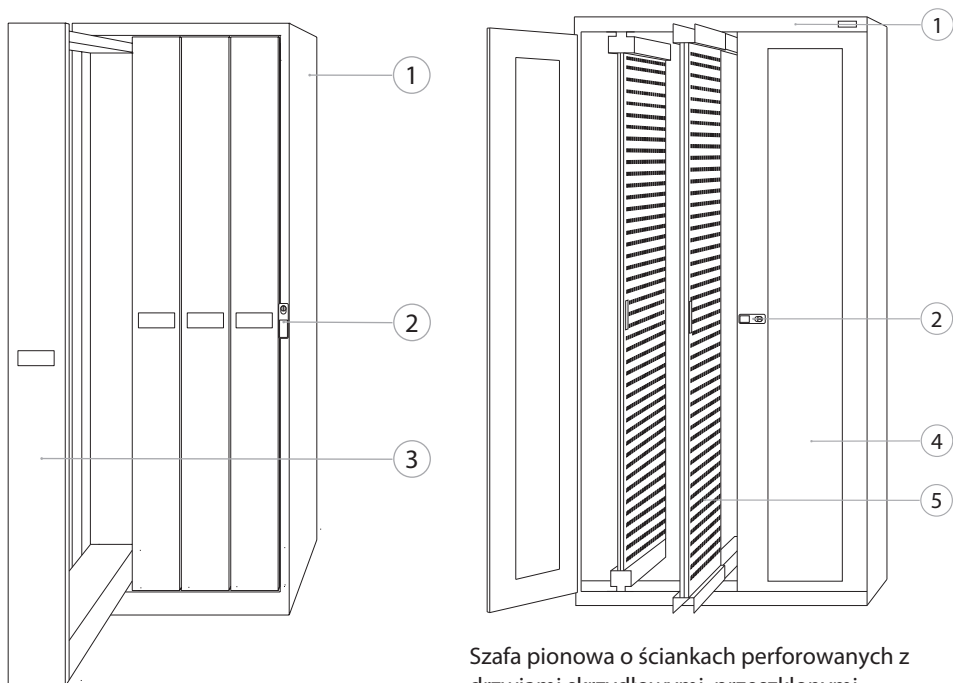

Szafka pionowa o ściankach perforowanych z drzwiami skrzydłowymi, przeszklonymi

Szafka pionowa z czterema wolnonośnymi modułami wysuwanymi

1	Obudowa szafy	4	Drzwi skrzydłowe, przeszklone
2	Zamek patentowy	5	Wysuwany moduł pionowy ze ścianką perforowaną
3	Wysuwany moduł pionowy		

3.4. SZAFKA PODWIESZANA

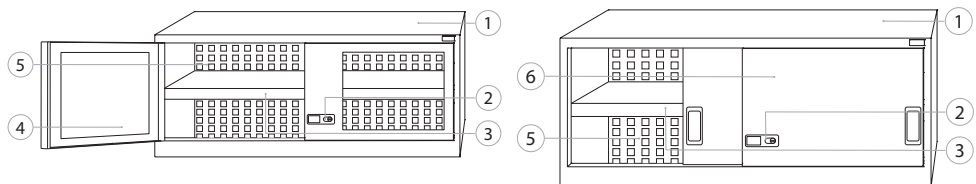

Szafka podwieszana z drzwiami skrzydłowymi, przeszklonymi

1	Obudowa szafy	4	Drzwi skrzydłowe, przeszklone
2	Zamek patentowy	5	Ścianka tylna z otworami
3	Półka	6	Drzwi przesuwne, pełne

Szafka podwieszana z drzwiami przesuwными, pełnymi

3.5. SZAFKA REGAŁOWA, SZAFKA MAGAZYNOWA, SZAFKA NA WALIZKI SYSTEMOWE

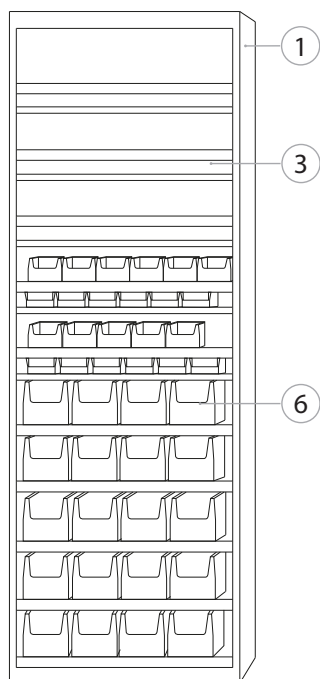

Szafka regałowa, bez drzwi

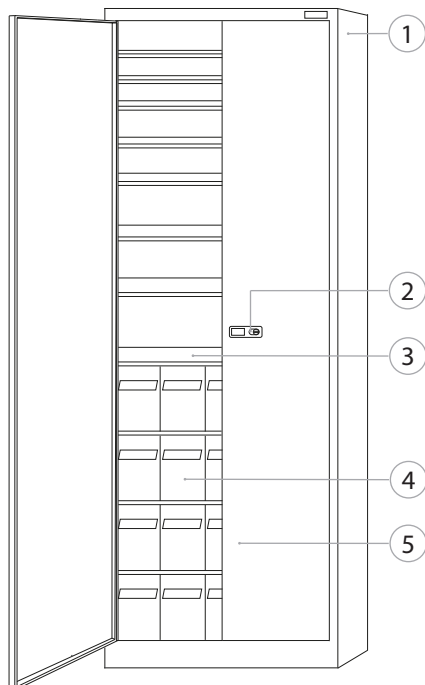

Szafka magazynowa z drzwiami skrzydłowymi, pełnymi

1	Obudowa szafy	4	Pojemniki magazynowe otwarte
2	Zamek patentowy	5	Drzwi skrzydłowe, pełne
3	Półka	6	Pojemnik przezroczysty

3.6. SZAFKA NA ORGANIZERY ZAWIESZANE

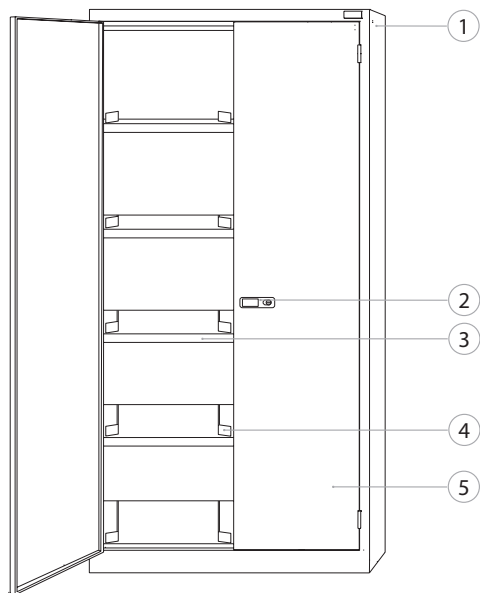

Szafka na organizery zawieszane z drzwiami skrzydłowymi, pełnymi

1	Obudowa szafy	4	Prowadnica szynowa z zawieszem linowym
2	Zamek patentowy	5	Drzwi skrzydłowe, pełne
3	Półka		

3.7. SZAFKA NA ODZIEŻ

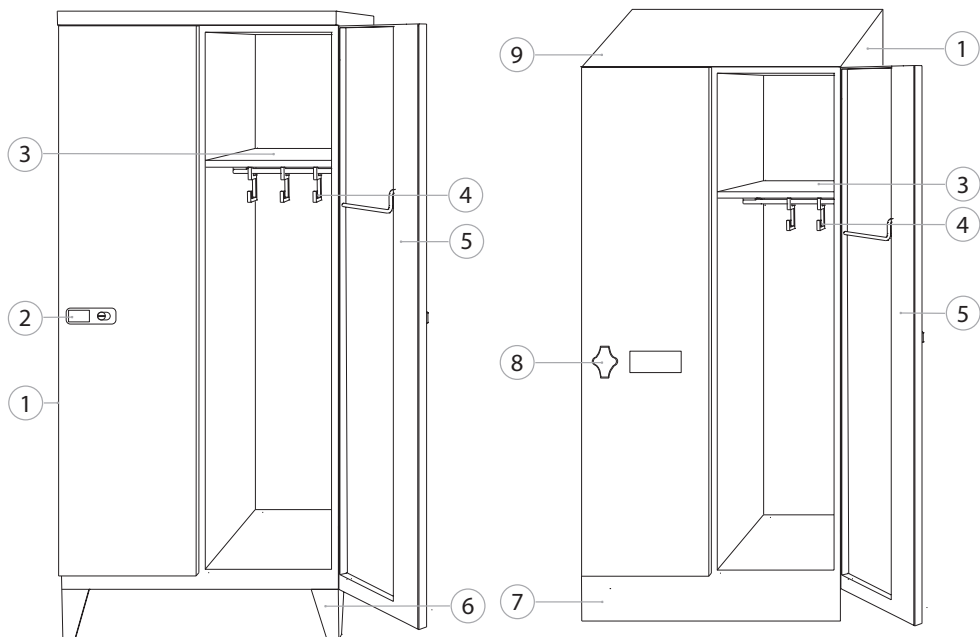

Szafka na odzież z zamkiem patentowym

Szafka na odzież z ukośnym dachem i zamkiem ryglowym z pokrętłem

1	Obudowa szafy	6	Nóżki z aluminium
2	Zamek patentowy	7	Zdejmowana maskownica
3	Półka	8	Zamek ryglowy z pokrętłem
4	Haki na odzież	9	Ukośny dach
5	Drzwi skrzydłowe, pełne		

3.8. SZAFKA TOOL-UNIT, SZAFKA CNC

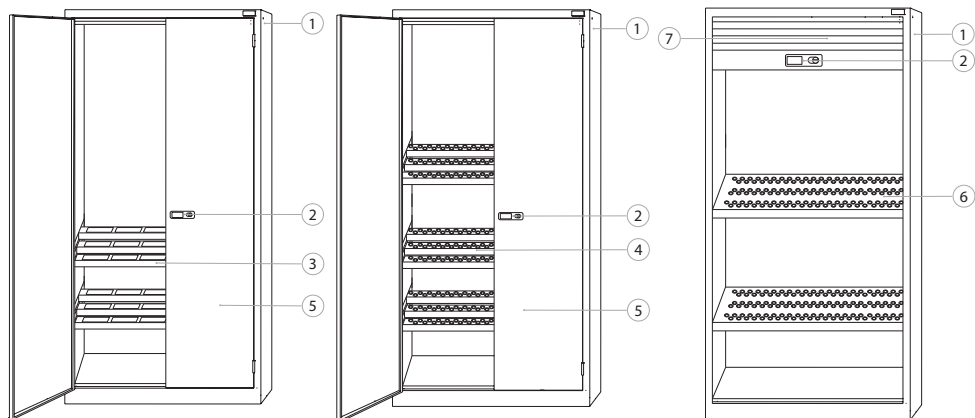

Szafa Tool-UNIT (bez UNIT) z drzwiami skrzydłowymi, pełnymi

Szafa CNC z uchwytem narzędziowym z drzwiami skrzydłowymi, pełnymi

Szafa CNC z uchwytem narzędziowym z drzwiami skrzydłowymi z roletami

1	Obudowa szafy	5	Drzwi skrzydłowe, pełne
2	Zamek patentowy	6	Uchwyt narzędziowy do magazynowania w pozycji skośnej
3	Wspornik UNIT	7	Rolety
4	Uchwyt narzędziowy do magazynowania warstwowego		

3.9. SZAFA NA ŚRODKI CZYSTOŚCI

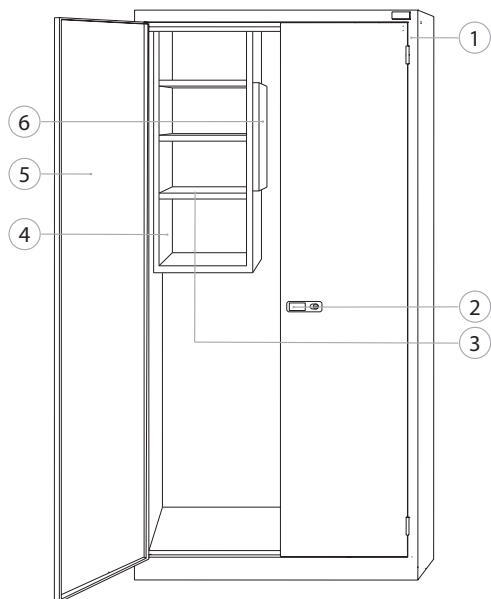

Szafa na środki czystości z drzwiami skrzydłowymi, pełnymi

1	Obudowa szafy	4	Zawieszana obudowa na środki czystości
2	Zamek patentowy	5	Drzwi skrzydłowe, pełne
3	Półka	6	Wysuwana ścianka perforowana z hakami i uchwytem urządzeń

4. Bezpieczeństwo

4.1. PODSTAWOWE INSTRUKCJE BEZPIECZEŃSTWA

4.2. UŻYTKOWANIE ZGODNIE Z PRZEZNACZENIEM

- Nie torować zasięgu wychyłu drzwi, trzymać drzwi i szuflady zamknięte.
- Szuflady do przechowywania narzędzi.
- Półki do przechowywania obrabianych przedmiotów i narzędzi.
- Do użytku przemysłowego w pomieszczeniach. Użytkowanie na suchym i stałym podłożu.
- Koniecznie zabezpieczyć szafę przed przewróceniem.
- Stosować wyłącznie urządzenie znajdujące się w stanie nienagannym technicznie i umożliwiającym bezpieczną eksploatację.
- Modyfikacja i przebudowa możliwe wyłącznie z zastosowaniem dopuszczonych akcesoriów Hoffmann Group.

4.2.1. Szafa wzmocniona

- Jako wyposażenie stosować wyłącznie półki wzmocnione.

4.2.2. Nadstawka i nadstawka o dużej pojemności

- Do montażu na szafie podstawowej/szafie podstawowej o dużej pojemności.

4.2.3. Szafa pionowa

- Wysuwane moduły pionowe do mocowania modułów narzędziowych, półek korytkowych lub ścianek perforowanych.
- Nr art. 942031 i 942033: Moduły wysuwane ze ściankami perforowanymi do mocowania haków i uchwytów Easyfix.
- Ustawiać wyłącznie na równym podłożu.

4.2.4. Szafka podwieszana

- Do montażu naściennego.
- Ściana tylna z perforacją do mocowania haków i uchwytów Easyfix.

4.2.5. Szafa regałowa

- Półki do mocowania pojemników magazynowych otwartych.
- Drzwi skrzydłowe z tablicami nośnymi do mocowania pojemników magazynowych otwartych.

4.2.6. Szafa magazynowa

- Zabezpieczone przed pyłem, przezroczyste pojemniki do magazynowania śrub, nakrętek i innych drobnych części.
- Otwieranie przezroczystych pojemników przez przechylenie lub wyjmowanie do celów montażowych.

4.2.7. Szafa na organizery zawieszane

- Półki do mocowania szaf na organizery zawieszane nr art. 928220 rozm. 115, 176, 250, 250/2.

4.2.8. Szafa na odzież

- Do przechowywania odzieży i butów.
- Ogranicznik drzwi można zamontować z prawej lub z lewej strony.
- Zamek ryglowy zamykany na kłódkę nr art. 085822 – 085875 do rozm. 40 lub nr art. 085812/5814/5816 do rozm. 45.

4.2.9. Szafa Tool-UNIT

- Szyna nośna do mocowania modułów narzędziowych Tool-UNIT nr art. 971000.

4.2.10. Szafa CNC, szafka CNC o dużej pojemności

- Do mocowania narzędzi CNC.

4.2.11. Szafa na środki czystości

- Do magazynowania środków czystości.
- Obudowa na środki czystości z otworami do mocowania haków i uchwytów Easyfix.
- Możliwość łączenia z szafami GridLine nr art. 940001 – 940907 o identycznej wysokości.

4.3. NIEWŁAŚCIWE UŻYTKOWANIE

- Nie dokonywać samodzielnych modyfikacji ani zmian konstrukcyjnych.
- Nie przeciążać szafy, szuflad i półek.
- Nie umieszczać niczego w szafie, szufladach ani na półkach.
- Nie przechowywać na obudowie szafy wystających przedmiotów.
- Nie odkładać przedmiotów w gwałtowny sposób.
- Nie magazynować cieczy palnych ani chemicznych.
- Nie przechowywać żywności.
- Nie używać w obszarach zagrożonym wybuchem.

4.4. ŚRODKI OCHRONY INDYWIDUALNEJ

Przestrzegać krajowych i lokalnych przepisów dotyczących bezpieczeństwa i zapobiegania niebezpiecznym wypadkom. Odzież ochronną, taką jak ochrona stóp i rękawice ochronne należy dobrać, udostępnić i nosić stosownie do rodzajów ryzyka oczekiwanego podczas wykonywania danej czynności.

4.5. KWALIFIKACJE PRACOWNIKÓW

Pracownicy wykwalifikowani w dziedzinie prac mechanicznych

Pracownikami wykwalifikowanymi w rozumieniu niniejszej dokumentacji są osoby obeznane z budową, instalacją mechaniczną, uruchomieniem, usuwaniem usterek i konserwacją produktu oraz mają poniższe kwalifikacje:

- Kwalifikacja / wykształcenie w dziedzinie mechaniki zgodnie z przepisami obowiązującymi w kraju użytkowania.

Wykwalifikowany elektryk

W rozumieniu niniejszej dokumentacji wykwalifikowany elektryk to fachowiec posiadający odpowiednie przeszkolenie specjalistyczne, wiedzę i doświadczenie umożliwiające rozpoznawanie i unikanie niebezpieczeństw związanych z elektrycznością.

Osoba poinstruowana

Osobami poinstruowanymi w rozumieniu niniejszej dokumentacji są osoby, które poinstruowano w zakresie przeprowadzania prac w zakresie transportu, przechowywania i użytkowania.

4.6. TRANSPORT

Natychmiast po otrzymaniu produktu skontrolować go pod kątem uszkodzeń transportowych. W razie stwierdzenia uszkodzeń nie wolno przeprowadzać montażu ani uruchomienia. Dostawa na palecie. Transport na palecie z wykorzystaniem odpowiedniego sprzętu do podnoszenia ładunków. Podnieść szafę z palety z pomocą kilku osób.

PRZESTROGA

Niebezpieczeństwo odniesienia obrażeń ciała podczas transportu

Niebezpieczeństwo odniesienia obrażeń wskutek nieprawidłowego transportu do miejsca ustawienia.

- » Nosić ochronę stóp, rękawice ochronne i hełm ochronny.
- » Transport z udziałem co najmniej dwóch osób.
- » Zabezpieczyć drogi przesuwania i transportowe.
- » Zwolnić hamulec postojowy na kółkach, jeśli jest dostępny, i zablokować go przed rozpoczęciem pracy.
- » Transport z zamkniętymi, zablokowanymi i dodatkowo przymocowanymi szufladami i drzwiami.

NOTYFIKACJA

Nieprawidłowy transport

Uszkodzenia transportowanego ładunku.

- » Postępować z pakunkiem zgodnie z umieszczonymi na nim symbolami i wskazówkami.
- » Nie przeciągać po podłożu.
- » Pakunek transportować w pozycji stojącej, obwiązany i zabezpieczony przed ześlizgnięciem.
- » Uwzględnić punkt ciężkości.
- » Korzystać z przewidzianych punktów mocowania.
- » Podczas odstawiania opuszczać powoli i równomiernie.
- » Opakowanie transportowe usunąć dopiero tuż przed montażem.
- » Po ustawieniu na miejscu ustawienia usunąć zabezpieczenia transportowe.

5. Ustawianie

- Ustawiać na równej i stabilnej powierzchni, zaprojektowanej z myślą o maksymalnej nośności.
- Sprawdzić wyrównanie w poziomie za pomocą poziomnicy. W razie potrzeby dopasować cokol poziomujący ► Strona 131] lub zastosować podstawki klinowe.
- Koniecznie zabezpieczyć szafę przed przewróceniem poprzez kotwienie w ścianie lub w posadzce.

5.1. WYRÓWNYWANIE

5.1.1. Dopasowanie cokołu poziomującego



i Obowiązuje dla: szafy podstawowej, szafy podstawowej o dużej pojemności, szafy na organizery zawieszane, szafy Tool-UNIT, szafy CNC, szafy na środki czystości

✓ Szafa jest w pełni opróżniona.

1. Wyjąć dolną półkę z szafy, podnosząc za otwory z boku.

PRZESTROGA! Ryzyko przecięcia. Nosić rękawice ochronne.

2. Za pomocą klucza trzpieniowego 6-kątnego 5 mm ustawić wewnątrz szafy cztery nóżki niwelujące (lub osiem).
3. Sprawdzić równe położenie za pomocą poziomnicy.
4. Powtarzać tę czynność, aż szafa będzie stać równo.

5.2. ZAMOCOWANIE ŚCIENNE

i Mocowanie wykonywać z udziałem co najmniej dwóch osób.

5.2.1. Szafa



✓ Odpowiednie kołki i śruby dobierać w zależności od rodzaju ściany.

✓ Podłoże charakteryzuje się wystarczającą nośnością.

1. Zaznaczyć punkty pod wiercenie przez otwory w tylnej części szafy i przesunąć szafę.
2. Wywiercić otwory w ścianie, włożyć kołki i przykręcić szafę do ściany.

5.2.2. Szafa pionowa



- ✓ Odpowiednie kołki i śruby dobierać w zależności od rodzaju ściany.
 - ✓ Podłoże charakteryzuje się wystarczającą nośnością.
1. Przykręcić dwa kątowniki mocujące na wierzchu obudowy, używając każdorazowo dwóch śrub i nakrętek.
 2. Dla każdego kątownika mocującego oznaczyć otwór i przesunąć szafę.
 3. Wywiercić otwory w ścianie, włożyć kołki i przykręcić kątownik mocujący do ściany.

5.3. KOTWIENIE W POSADZCE

5.3.1. Szafa żaluzjowa



- ✓ Zależnie od właściwości podłoża należy dobrać odpowiednie kołki i śruby.
 - ✓ Podłoże charakteryzuje się wystarczającą nośnością.
 - ✓ Cokół poziomujący dopasowany. [▶ Strona 131]
1. Wyjąć dolną półkę z szafy, podnosząc za otwory z boku.

PRZESTROGA! Ryzyko przecięcia. Nosić rękawice ochronne.

2. Zaznaczyć punkty pod wiercenie przez otwory w dnie szafy i przesunąć ją.
 3. Wykonać otwory w podłożu. Włożyć kołki i przykręcić szafę do podłogi.
6. Montaż

⚠ PRZESTROGA

Prace montażowe

Niebezpieczeństwo zmiążdżenia stóp i dłoni podczas wykonywania prac montażowych oraz zamykania szuflad.

- » Nosić ochronę stóp i rękawice ochronne.
- » Zapewnić stabilne ustawienie na czystej, równej powierzchni.
- » Montaż przy współpracy dwóch osób.

6.1. WSZYSTKIE SZAFY

6.1.1. Szafa do szafy



- ✓ Szafy mają taką samą wysokość i głębokość. W przeciwnym razie wywiercić otwory w ścianie szafy.
1. Przełożyć cztery śruby M6×12 przez obie ściany boczne na górze i na dole.
 2. Skręcić cztery nakrętki M6 z drugiej strony ze śrubą.

6.1.2. Nałożenie/przesunięcie półki

⚠ PRZESTROGA

Przewracające się półki

Niebezpieczeństwo zmiążdżenia i uderzenia poszczególnych kończyn.

- » Pamiętać o prawidłowym założeniu półki.
- » Półka musi zamykać tylną część szafy bez pozostawiania szczelin.
- » Z przodu szafy półka nie może wystawać poza wspornik.



1. Dla każdej półki włożyć cztery wsporniki półek na tej samej wysokości w szynie do zawieszania.
 - » Haki na wsporniku półki są skierowane w dół.
2. Umieścić półkę na wsporniku.
 - » Półka musi ściśle przylegać do tyłu szafy i mocno spoczywać na wsporniku. Z przodu szafy półka nie może wystawać poza wspornik.

6.1.3. Demontaż szuflad



1. Wysunąć szufladę.
2. Wyciągnąć blokadę i obrócić do góry. Wyjąć szufladę.

6.1.4. Montaż szuflad



1. Wysunąć i przytrzymać prowadnice szynowe szuflad.
2. Założyć szufladę i wsunąć do oporu.
3. Podnieść szufladę i przesuwać do oporu, aż znajdzie się w całości w szynie.
4. Obrócić blokadę w dół i przesunąć do tyłu.

6.1.5. Przesunięcie prowadnicy szynowej



- ✓ Szuflady są wyjęte.

 1. Umieścić wkrętek płaski między ścianą szafki a prowadnicą szynową.
 2. Ostrożnie odepchnąć wkrętek płaski od ściany szafy, aby podważyć prowadnicę szynową.
 3. Zdjąć prowadnicę szynową ruchem do góry.
 4. Włożyć prowadnicę szynową do otworu od góry w wybranej pozycji.

6.1.6. Instalacja elektryczna

⚠ NIEBEZPIECZEŃSTWO

Komponenty przewodzące prąd

Ryzyko śmiertelnego porażenia prądem wskutek nieprawidłowego montażu elementów przewodzących prąd.

- » Wykonywaniem instalacji elektrycznej mogą zajmować się wyłącznie wykwalifikowani elektrycy.
 - » Konieczność sprawdzenia uziemienia ochronnego.
 - » Przed uruchomieniem sprawdzić wszystkie komponenty pod kątem uszkodzenia.
-
- Zdjąć zaślepkę z tylnej części szafy lub obudowy i posługując się wkrętakiem usunąć z niej wstępnie wykrojony fragment.

6.2. SZAFKA WZMOCNIONA

6.2.1. Zakładanie półek

PRZESTROGA

Przewracające się półki

Niebezpieczeństwo zmiążdżenia i uderzenia poszczególnych kończyn.

- » Pamiętać o prawidłowym założeniu półki.
- » Półka musi zamykać tylną część szafy bez pozostawiania szczelin.
- » Z przodu szafy półka nie może wystawać poza wspornik.



1. Dla każdej półki włożyć sześć wsporników półek na tej samej wysokości w szynie do zawieszania.
 - » Haki na wsporniku półki są skierowane w dół.
2. Umieścić półkę na wsporniku.
 - » Półka musi ściśle przylegać do tyłu szafy i mocno spoczywać na wsporniku. Z przodu szafy półka nie może wystawać poza wspornik.

6.3. SZAFY Z DRZWIAMI PRZESUWNymi

6.3.1. Regulacja prowadnic ślizgowych

 *W razie nieprawidłowego obciążenia lub przeciążenia drzwi mogą znaleźć się w nieprawidłowym położeniu.*

1. Korzystając z klucza oczkowego 17 mm wyregulować dwie prowadnice z tworzywa w górnej części każdej drzwi.
2. Ewentualnie wymienić łożyska rolkowe i ślizgi z tworzywa sztucznego.

6.4. NADSTAWKA, NADSTAWKA O DUŻEJ POJEMNOŚCI

6.4.1. Montaż na szafie podstawowej, szafie podstawowej o dużej pojemności



 *Nadstawkę można montować na jednej lub kilku szafkach podstawowych. W celu montażu otwory muszą się zgadzać.*

1. Za pomocą wybijaka zawleczek 8 mm i młotka przebić wstępnie wykrojony fragment na pokrywie obudowy.
2. Ułożyć szafy jedna za drugą z udziałem co najmniej dwóch osób.

PRZESTROGA! Wiszący ładunek. Nie przechodzić pod szafą ani do niej nie sięgać.

3. Poprowadzić cztery śruby M6 od dołu przez szafę podstawową i nadstawkę, a następnie przykręcić nakrętką.

6.5. SZAFKA NA ORGANIZERY ZAWIESZANE

6.5.1. Wkładanie organizatorów zawieszanych

Do organizatorów zawieszanych o rozmiarze

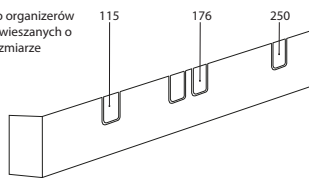

1. Dobrać zawieszki linowe stosownie do głębokości organizera zawieszanego i rozłożyć.
2. Wsuwać organizery zawieszane do oporu.

6.5.2. Przesunięcie prowadnicy szynowej

1. Z każdej prowadnicy szynowej odkręcić po trzy śruby i nakrętki.
2. Ułożyć prowadnicę szynową odpowiednio do otworów w półce.
3. Przykręcić prowadnicę szynową, stosując po trzy śruby i nakrętki.

6.6. SZAFKA NA ODDZIEŻ

6.6.1. Przebudowa ogranicznika drzwi

1. Wyciągnąć szczypcami trzpień zawiasów, zdjęć drzwi.
2. Wyciągnąć gumowe zawlecзки z korpusu szafy, odkręcić zawiasy.
3. Przykręcić zawiasy po drugiej stronie na takiej samej wysokości i związać gumową zawleczką.
4. Założyć drzwi na zawiasy, włożyć trzpień.

6.7. SZAFKA PODWIESZANA



1. Skontrolować dołączone materiały mocujące pod kątem przydatności do danej ściany i ewentualnie wybrać inne pasujące materiały mocujące.
2. Oznaczyć otwory w tylnej części szafy.
3. Wykonać otwór o $\varnothing 8$ mm dla dołączonych materiałów mocujących lub stosownie do wybranych materiałów mocujących.
4. Użyć kołków.
5. Śrubę z gniazdem 6-kątnym lub wybrany materiał mocujący poprowadzić przez otwory w tylnej części szafy i przez element dystansowy.
6. Przystawić szafę do ściany i przykręcić korzystając ze śrub z gniazdem 6-kątnym lub z wybranych materiałów mocujących.

6.8. SZAFKA REGAŁOWA

6.8.1. Półka schodkowa



1. Zastosować po cztery wsporniki na jedną półkę. Wspornik półki umieścić w części tylnej w wyższym położeniu.
 - » Haki na wsporniku półki są skierowane w dół.
2. Nad wspornikiem półki w części tylnej umieścić dwie blokady.

6.9. SZAFKA TOOL-UNIT, SZAFKA CNC

6.9.1. Montaż wspornika UNIT oraz uchwytu narzędziowego na potrzeby magazynowania warstwowego

1. Zawiesić szyny mocujące w bocznej szynie do zawieszania znajdującej się w szafie.

2. Przesunąć uchwyt narzędziowy lub wspornik UNIT na szynę mocującą do wybranego położenia.
3. Śrubę ze spłaszczonym łbem półkolistym i kołnierzem M6 włożyć od góry na szynę mocującą i wkręcić we wkładkę gwintowaną M6.

7. Konserwacja

Częstotliwość	Działanie
Przed każdą zmianą	Skontrolować pod kątem widocznych uszkodzeń zewnętrznych, wad i prawidłowego działania. Sprawdzić krawędzie i prowadnice pod kątem śladów zużycia. <ul style="list-style-type: none"> ■ W razie wystąpienia wad zablokować i zabezpieczyć przed użytkowaniem. ■ Natychmiast naprawić uszkodzenia.
Sporadycznie	Dostępne zamki i koła nasmarować olejem wielofunkcyjnym.

8. Czyszczenie

Nie stosować środków chemicznych, środków czyszczących na bazie alkoholu, materiałów ściernych ani rozpuszczalników. Lakierowane proszkowo powierzchnie (takie jak korpus, metalowe fronty, szuflady, półki) czyścić letnią, wilgotną szmatką. Szyby poliwęglanowe czyścić środkiem do czyszczenia szkła oraz miękką, czystą i gładką ściereczką.

9. Części zamienne

Nabywanie oryginalnych części zamiennych za pośrednictwem działu obsługi klienta Hoffmann Group.

10. Dane techniczne

10.1. WYMIARY W G

25 mm odpowiada 1 G.

10.2. NOŚNOŚCI

	Ogółem	Półka	Szuflada	Wysuwany moduł pionowy	Szyna mocująca	Szyna nośna
Szafa podstawowa	1000 kg	100 kg	75 kg	-	-	-
Nadstawka	1000 kg	100 kg	75 kg	-	-	-
Szafa podstawowa o dużej pojemności	1000 kg	100 kg	-	-	-	-
Nadstawka o dużej pojemności	1000 kg	100 kg	-	-	-	-
Szafa pionowa z 2 półkami wysuwanymi	700 kg	-	-	350 kg	-	-
Szafa pionowa z 4 półkami wysuwanymi	700 kg	-	-	175 kg	-	-
Szafa pionowa ze ścianą perforowaną	1000 kg	-	-	80 kg	-	-
Szafa pionowa z półkami wysuwanymi	2400 kg	-	-	600 kg	-	-
Szafa wzmocniona	1600 kg	200 kg	-	-	-	-
Szafka podwieszana	250 kg	65 kg	-	-	-	-
Szafa regałowa, głębokość 11 G	500 kg	80 kg	-	-	-	-
Szafa regałowa, głębokość 20 G	1000 kg	65 kg / 100 kg	-	-	-	-
Szafa magazynowa	500 kg	-	-	-	-	-
Szafa na organizery zawieszane	1000 kg	100 kg	-	-	-	-
Szafa na odzież	320 kg	40 kg	-	-	-	-
Szafa CNC	1000 kg	-	-	-	200 kg	150 kg
Szafka CNC o dużej pojemności	1000 kg	-	-	-	200 kg	150 kg
Szafa Tool-UNIT	1000 kg	-	-	-	200 kg	150 kg
Szafa na środki czystości	1000 kg	25 kg	75 kg	-	-	-

11. Utylizacja

Przestrzegać krajowych i lokalnych przepisów dotyczących ochrony środowiska i utylizacji regulujących prawidłowe usuwanie i recykling odpadów. Metale, niemetale, materiały kompozytowe i pomocnicze należy posegregować i zutylizować w sposób nieszkodliwy dla środowiska naturalnego.

Manufacturer

Hoffmann Supply Chain GmbH

Franz-Hoffmann-Str. 3, 90431 Nuremberg, Germany

www.hoffmann-group.com



GRIDLINE